

dreampanel

Ghost 256

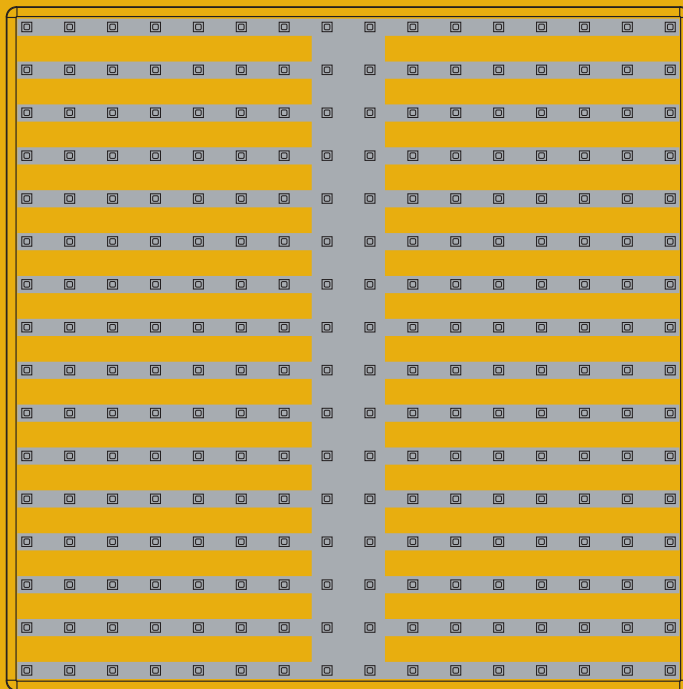

Le parc de l'Événement
1, allée d'Effiat
F91160 - Longjumeau
France



AYRTON
Light in action

Tél.: 33 (0) 1 69 10 33 90
Fax: 33 (0) 1 69 10 33 91
contact@ayrton.eu
www.ayrton.eu

FRANÇAIS

DREAMPANEL GHOST 250 - MANUEL FR1

Manuel d'utilisation

dreampanel

Ghost 256



AYRTON

Light in action

SOMMAIRE

01. INTRODUCTION	3
02. INSTRUCTIONS DE SÉCURITÉ	3
03. CONDITIONS D'UTILISATION	4
04. DIMENSIONS	5
01. DREAMPANEL GHOST 256 SEUL	5
02. CADRE TOURING OPTIONNEL ÉQUIPÉ DE 8 DREAMPANEL GHOST 256	6
05. DESCRIPTION	6
06. PRÉSENTATION	7
01. LE SYSTÈME DREAMPANEL	7
02. SCHÉMA DE PRINCIPE D'UN ÉCRAN CONSTITUÉ DE DREAMPANEL GHOST 256	8
03. ORIENTATION DE L'IMAGE	9
07. RACCORDEMENT	9
01. CÂBLES SUB-D15 DE LIAISON ENTRE LES DREAMPANEL GHOST 256	10
02. CÂBLES MULTIFONCTION A1-HC7	10

08. INSTALLATION	11
01. INSTALLATION D'UN ÉCRAN AVEC LES TRINGLES LÉGÈRES	11
1. ACCESSOIRES REQUIS	11
2. CONSEILS	12
3. PROCÉDURE DE MONTAGE	12
02. INSTALLATION AVEC LE CADRE TOURING POUR 8 DREAMPANEL GHOST 256	14
1. ACCESSOIRES REQUIS	15
2. CONSEILS	15
3. PROCÉDURE DE MONTAGE	15
09. CONTRÔLE	17
01. PARAMÉTRAGE DU SYSTÈME DREAMPANEL GHOST 256	17
02. UTILISATION AVEC SIGNAL VIDÉO	17
03. CONSEILS	17
10. CARACTÉRISTIQUES TECHNIQUES	18
01. OPTIQUE	18
02. SOURCE	18
03. IMAGE	18
04. COULEURS	18
05. POSSIBILITÉS LOGICIELLES	18
06. CONTRÔLE	18
07. ALIMENTATION	18
08. SYSTÈME DE REFROIDISSEMENT	18
09. MÉCANIQUE	18
10. CHAMPS D'APPLICATION	19
11. PARAMÈTRES D'UTILISATION	19
12. CONFORMITÉ	19
13. DIMENSIONS	19
14. POIDS	19
15. CODE PRODUIT	19
16. ACCESSOIRES	19
17. CONTRÔLEURS	19
18. LOGICIEL DE CONFIGURATION	19
11. ENTRETIEN ET MAINTENANCE	19
01. GÉNÉRALITÉS	19
02. SURVEILLANCE	20
12. MISE À JOUR DU LOGICIEL	20
13. GARANTIE	20
14. NOTES PERSONNELLES	20

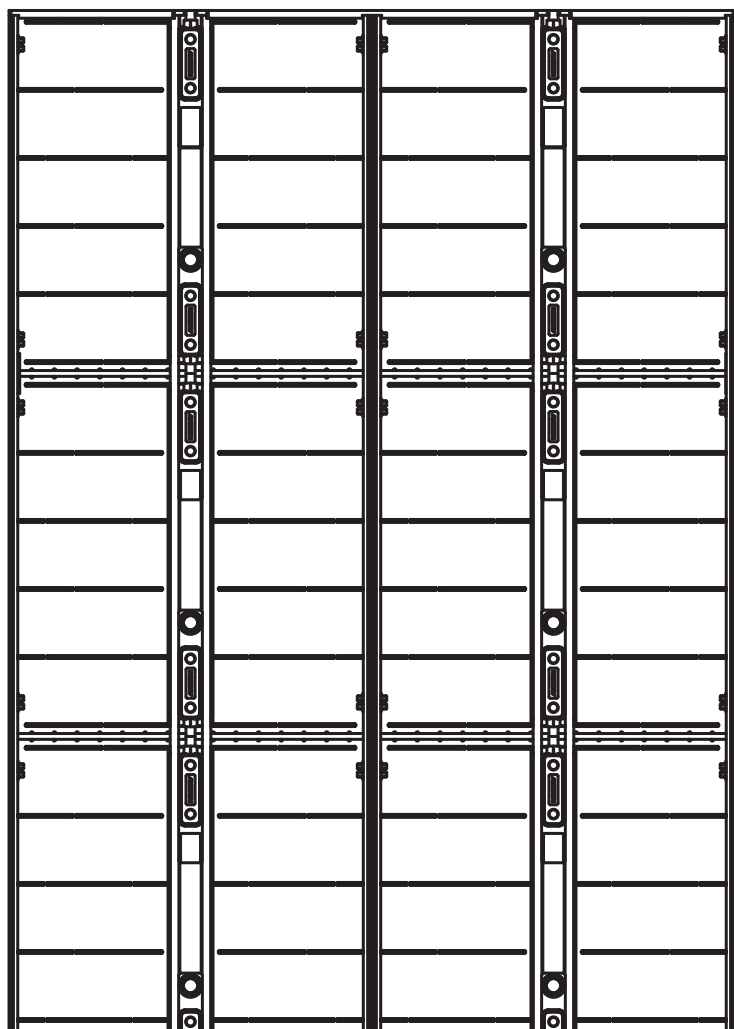

SOMMAIRE



01. INTRODUCTION

Nous vous remercions de la confiance que vous nous apportez en choisissant le DREAMPANEL GHOST 256 de AYRTON.

Votre DREAMPANEL GHOST 256 nécessite l'emploi d'autres produits AYRTON pour son installation et son utilisation.

Ces produits, non fournis avec votre DREAMPANEL GHOST 256, sont les suivants :

- › Rack de Distribution AYRTON DREAMPANEL PSX-32
- › Contrôleur Vidéo Digital AYRTON DREAMPANEL DV-384.
- › Logiciel de configuration AYRTON DREAMPANEL MANAGER HD
- › Câbles de connexion spécifiques hybrides multifonction AYRTON (alimentation secteur et données).
- › Ainsi que divers accessoires requis suivant le cadre d'utilisation du produit.

ATTENTION !

Ce produit ne convient pas à un usage domestique.

Vous êtes en possession d'un produit professionnel aux possibilités multiples. Avant sa mise en service, assurez-vous que votre DREAMPANEL GHOST 256 n'a pas subi de dommages pendant son transport. Si tel était le cas abstenez-vous d'utiliser ce produit et contactez votre revendeur AYRTON immédiatement.

Si vous souhaitez des informations complémentaires, ou obtenir la dernière mise à jour du logiciel de votre DREAMPANEL GHOST 256, vous pouvez nous retrouver sur notre site internet www.ayrton.eu.

Pour votre propre sécurité et celle d'autrui, veuillez lire attentivement ce manuel d'utilisation avant la première mise en service du produit.

Toute personne impliquée dans l'installation, l'utilisation ou la maintenance de votre DREAMPANEL GHOST 256 doit :

- › Être qualifiée et habilitée à effectuer ce type d'intervention.
- › Respecter précisément les instructions de ce manuel d'utilisation.

Veuillez prendre le temps de lire entièrement et attentivement ce manuel avant toute installation et utilisation de votre DREAMPANEL GHOST 256, afin d'acquérir une parfaite connaissance des conditions d'utilisation et de toutes les informations concernant ces produits.

Une fois que ce manuel d'utilisation sera parfaitement assimilé, nous vous recommandons de conserver cet exemplaire pour toute consultation future.

Toutes les informations présentes dans ce manuel d'utilisation sont susceptibles de modifications sans préavis.

AYRTON se réserve le droit de modifier et d'améliorer en tous points les produits de sa gamme au cours du temps, ceci sans devoir intégrer ces modifications dans les produits vendus précédemment.

02. INSTRUCTIONS DE SÉCURITÉ

Avant toute installation et utilisation de votre DREAMPANEL GHOST 256, veuillez lire attentivement les instructions de sécurité et les précautions d'utilisation mentionnées ci-dessous.

ATTENTION !

RISQUE DE CHOC ELECTRIQUE

Soyez prudent lors des manipulations, cet appareil nécessite une tension élevée qui peut engendrer un risque de choc électrique.

Votre DREAMPANEL GHOST 256 a quitté nos usines en parfait état de fonctionnement. Toutefois, si vous constatiez un défaut, vous êtes prié de contacter immédiatement votre revendeur AYRTON avant son utilisation.

Le fabricant ne peut-être tenu pour responsable des dommages causés par le non-respect des instructions de sécurité, d'installation ou de montage contenues dans ce manuel, ou par toute modification de votre DREAMPANEL GHOST 256.

Le non-respect des instructions de sécurité, d'installation ou de montage ainsi que la modification de votre DREAMPANEL GHOST 256 entraînera la nullité de la garantie.

Vérifiez que la tension d'alimentation ne soit pas supérieure à la tension maximale autorisée.

Vérifiez que votre installation électrique soit conforme aux normes en vigueur.

Votre DREAMPANEL GHOST 256 nécessite l'emploi d'un câble d'alimentation hybride spécialement conçu par AYRTON pour fonctionner. Ce câble, non fourni avec le produit, est disponible en option dans une grande variété de longueurs différentes.

Vous ne devez utiliser que les câbles d'alimentation d'origine conçus et fabriqués par AYRTON.

Assurez-vous que les câbles d'alimentation que vous utiliserez avec votre DREAMPANEL GHOST 256 ne soient pas endommagés, en présentant par exemple des entailles ou des épissures.

Manipulez ces câbles d'alimentation avec une extrême prudence s'ils sont reliés au secteur.

N'oubliez jamais de vérifier votre DREAMPANEL GHOST 256 et les câbles d'alimentation que vous utilisez conjointement avant chaque utilisation.

L'installation et le raccordement électrique doivent être effectués par un installateur agréé. AYRTON décline toute responsabilité en cas d'installation de votre DREAMPANEL GHOST 256 par une personne non qualifiée.

01. INTRODUCTION



ATTENTION !

Ne jamais brancher ou débrancher le câble d'alimentation de votre DREAMPANEL GHOST 256 si la tension est toujours présente dans ce câble.

Ceci pourrait endommager l'électronique interne de votre DREAMPANEL GHOST 256 et nécessiter sa réparation.

Prendre soin de couper l'alimentation de votre DREAMPANEL GHOST 256 grâce au disjoncteur correspondant du rack de distribution électrique DREAMPANEL PSX-32 nécessaire à l'usage du produit.

Pour débrancher votre DREAMPANEL GHOST 256, ne tirez jamais sur le câble d'alimentation ! Dévissez les deux molettes de fixation du connecteur du câble d'alimentation jusqu'à leur dégagement complet, puis tirer doucement sur le connecteur pour débrancher le câble.

Ne branchez ou débranchez jamais le câble d'alimentation de votre DREAMPANEL GHOST 256 avec les mains mouillées.

N'essayez pas de démonter ou d'ouvrir votre DREAMPANEL GHOST 256. Le DREAMPANEL GHOST 256 ne contient en effet aucun élément interne accessible et remplaçable par l'utilisateur. Le corps de l'appareil est constitué de 2 pièces en polycarbonate soudées entre elles, il est donc non démontable sans moyens techniques spécifiques. En cas de défaillance de l'appareil, seul le fabricant AYRTON dispose des outils pour réparer celui-ci. Contactez votre revendeur AYRTON si la réparation d'un DREAMPANEL GHOST 256 doit être effectuée.

Si la coque transparente de l'appareil venait à subir un choc entraînant la formation d'une fissure ou d'une ouverture quelconque, cessez immédiatement d'utiliser le DREAMPANEL GHOST 256, afin de prévenir la pénétration d'objets ou de liquide à l'intérieur de celui-ci. Contactez votre revendeur AYRTON pour sa réparation.

Lors de la première utilisation, certaines odeurs peuvent émaner de votre DREAMPANEL GHOST 256. C'est un phénomène normal qui doit s'estomper après quelques minutes d'utilisation.

03 CONDITIONS D'UTILISATION

DREAMPANEL GHOST 256 est un panneau vidéo modulaire destiné à des applications professionnelles multiples (usages en Discothèques, éclairage architectural, Expositions, Musées, Télévision, Studios de production, Théâtres...).

DREAMPANEL GHOST 256 est destiné à un usage en intérieur ou en extérieur. Son indice de protection est IP65.

Attention, cet indice de protection n'est obtenu que lorsque les câbles spécifiques d'alimentation et/ou bouchon d'étanchéité optionnels sont correctement mis en place sur l'appareil.

Attention, les deux types de systèmes d'assemblage optionnels proposés par AYRTON pour la construction d'un écran constitué de dalles DREAMPANEL GHOST 256 n'autorisent pas une installation de cet écran en extérieur (voir détails plus loin dans ce manuel).

De la condensation risque de se former sur votre DREAMPANEL GHOST 256 dans les cas suivants :

- › Tout de suite après avoir allumé le chauffage.
- › Dans un lieu embué ou très humide.
- › Quand l'appareil est brusquement amené d'un environnement froid à un environnement chaud.

Si de la condensation se forme dans l'appareil, il risque de ne plus fonctionner correctement. Dans ce cas, vous devez attendre que l'appareil atteigne la température de la pièce où il est placé avant son utilisation.

Ne secouez pas votre DREAMPANEL GHOST 256 lors de son installation ou de sa manipulation.

Le choix du lieu d'installation de votre DREAMPANEL GHOST 256 est très important. Vous ne devez pas l'exposer à une forte source de chaleur. Vous ne devez pas l'installer à proximité immédiate ou contre des matériaux inflammables.

La température ambiante de la pièce où est installé votre DREAMPANEL GHOST 256 ne doit pas excéder $T_a = 40^{\circ}\text{C}$.

La température de la surface de diffusion de votre DREAMPANEL GHOST 256 est susceptible d'atteindre 45°C , suivant son utilisation. Vérifiez que l'application dans laquelle vous destinez l'installation de votre DREAMPANEL GHOST 256 est compatible avec cette information.

Le DREAMPANEL GHOST 256 dispose d'un système de refroidissement par convection naturelle. Cela signifie que l'air ambiant doit pouvoir circuler librement autour de la surface arrière de l'appareil.

Quel que soit le cadre d'installation du DREAMPANEL GHOST 256, vous devez laisser un espace libre de 50 cm entre l'arrière de l'appareil et tout obstacle important (objet, cloison, mur...) afin de garantir le refroidissement correct de l'appareil par l'air ambiant.

Si tel n'est pas le cas, ou dans le cas de l'encastrement d'un écran constitué de plusieurs DREAMPANEL GHOST 256 dans un mur, il reste possible d'installer un système de ventilation forcée afin de permettre le bon fonctionnement des appareils, ceci étant de la responsabilité de l'installateur. Veuillez consulter votre revendeur AYRTON pour de plus amples informations.

Votre DREAMPANEL GHOST 256, destiné à afficher des animations graphiques ou de la vidéo, n'est pas conçu pour rester allumé en blanc à 100% d'intensité pendant de très longues périodes.

Veuillez considérer que l'usage en blanc à 100% d'intensité de votre DREAMPANEL GHOST 256 sera opérationnel pour une durée d'environ trente minutes, ceci dépendant fortement de la température du lieu où est installé votre DREAMPANEL GHOST 256. Si cette période venait à se prolonger, votre DREAMPANEL GHOST 256 est équipé d'une protection thermique qui coupera l'alimentation du produit. Ceci aura pour conséquence de figer les autres DREAMPANEL GHOST 256 raccordés après celui-ci dans le dernier état avant cette coupure. Vous devrez alors attendre quelques minutes puis réinitialiser votre système DREAMPANEL pour retrouver un fonctionnement normal.

03. CONDITIONS D'UTILISATION



Par sa structure, votre **DREAMPANEL GHOST 256** n'est pas destiné à être installé posé sur le sol.

D'une manière générale, le **DREAMPANEL GHOST 256** n'est pas conçu pour supporter une charge quelconque sur l'appareil.

En accessoires optionnels, AYRTON propose deux systèmes distincts permettant la construction d'un écran suspendu constitué de plusieurs **DREAMPANEL GHOST 256**.

Ces systèmes d'assemblage sont :

- › 027280 : TRINGLE DE SUSPENSION UNITAIRE POUR **DREAMPANEL GHOST 256**
- › 027282 : CADRE DE FIXATION TOURING POUR 8 **DREAMPANEL GHOST 256**

Ces différents systèmes d'assemblage ne peuvent être utilisés que sous certaines conditions à respecter, décrites ci-après.

Pour toute installation et utilisation d'un ou plusieurs **DREAMPANEL GHOST 256** formant un écran suspendu, grâce à l'utilisation de l'un des systèmes d'assemblage cité précédemment, veuillez au préalable vous assurer que le support destiné à l'accroche de cet écran est parfaitement horizontal, suffisamment stable et résistant pour supporter la charge engendrée par la fixation de la quantité requise de **DREAMPANEL GHOST 256**.

Information sur le poids des différents éléments :

- › Poids d'un **DREAMPANEL GHOST 256** : 1,9 Kg
- › Poids d'une tringle de suspension unitaire : 0,2 Kg
- › Poids du cadre de fixation TOURING pour 8 **DREAMPANEL GHOST 256** : 5 Kg

Le support d'accroche sous lequel seront fixés les **DREAMPANEL GHOST 256** devra supporter en toute sécurité la charge que constituent ces différents éléments. Il convient de rajouter à cette valeur le poids des câbles et des divers accessoires de fixation nécessaires.

Ne jamais installer de **DREAMPANEL GHOST 256** sur ou sous tout type de support si celui-ci est soumis à des vibrations importantes et répétées (présence d'enceintes de sonorisation installées à proximité...).

D'une manière générale, le **DREAMPANEL GHOST 256** n'est pas conçu pour une installation et une utilisation fixée à l'horizontale contre un plafond. AYRTON décline toute responsabilité dans le cadre d'une telle situation, seule la responsabilité de l'installateur pourra être engagée.

La hauteur maximale d'un écran suspendu constitué de plusieurs **DREAMPANEL GHOST 256** associés à leurs systèmes d'assemblage est limitée :

- › Si emploi du système d'assemblage référence 027280 : TRINGLE DE SUSPENSION UNITAIRE POUR **DREAMPANEL GHOST 256**, peu importe la longueur de l'écran réalisé, cependant sa hauteur ne doit pas dépasser 6 mètres, soit 16 **DREAMPANEL GHOST 256** suspendus et connectés les uns aux autres verticalement.
- › Si emploi du système d'assemblage référence 027282 : CADRE DE FIXATION TOURING POUR 8 **DREAMPANEL GHOST 256**, peu importe la longueur de l'écran réalisé, cependant sa hauteur ne doit pas dépasser 9 mètres, soit 24 **DREAMPANEL GHOST 256** suspendus et connectés les uns aux autres verticalement.

L'installation d'un écran constitué de plusieurs **DREAMPANEL GHOST 256**, réalisé avec l'un des deux systèmes d'assemblage optionnels proposés par AYRTON, n'est pas autorisée en l'état à l'extérieur. En effet, ces systèmes d'assemblage par suspension ne sont pas prévus pour être soumis aux contraintes mécaniques provoquées par le vent.

L'usage du CADRE DE FIXATION TOURING pour 8 **DREAMPANEL GHOST 256** (Réf. 027282) ou l'usage des TRINGLES DE SUSPENSION UNITAIRE POUR **DREAMPANEL GHOST 256** (Réf. 027280), ceci pour la constitution d'un écran constitué de **DREAMPANEL GHOST 256**, limite l'installation de cet écran en intérieur, en respectant la condition de vent très faible (courants d'air autorisés). AYRTON décline toute responsabilité en cas de non-respect de cette consigne.

L'installation en extérieur d'un écran constitué de **DREAMPANEL GHOST 256** reste possible, mais nécessite l'étude et la réalisation par l'installateur d'un système de fixation de ces appareils adapté aux contraintes du lieu. (reprise de fixation mécanique sur un support existant, résistance au vent, etc...). Ce système de fixation sur mesure doit obligatoirement être validé par un organisme de contrôle compétent en la matière. AYRTON décline toute responsabilité en cas de non-respect de cette consigne.

Lorsque l'écran est installé, si le support sous lequel il est suspendu est motorisé, faire monter ou descendre le support avec une extrême attention. Ne jamais faire subir de chocs violents à l'écran (accélération très rapide et arrêt brusque par exemple).

Ne jamais incliner l'écran de sorte qu'un des côtés soit plus haut que le côté opposé, le système de suspension de l'écran n'est pas conçu pour cela et vous risquez d'endommager l'écran.

Ne jamais tenter de déplacer ou centrer un écran installé en essayant de faire glisser les coulisseaux présents dans le rail de la barre de suspension !

Ne jamais projeter sur la surface de diffusion de votre **DREAMPANEL GHOST 256** d'objets de quelque nature qu'ils soient.

Si votre **DREAMPANEL GHOST 256** ne doit pas être utilisé pendant une longue période, vous devez au minimum mettre l'appareil hors tension, par le biais du disjoncteur correspondant du Rack de distribution **DREAMPANEL PSX-32**, puis si possible déconnecter le câble d'alimentation multifonction.

Ne jamais raccorder plus de 8 **DREAMPANEL GHOST 256** entre eux sur une même ligne, issue d'une sortie d'un Rack de Distribution **DREAMPANEL PSX-32**.

Pour transporter votre **DREAMPANEL GHOST 256**, il est vivement conseillé d'utiliser son emballage d'origine, incluant les demi-coques de protection en mousse.

Votre **DREAMPANEL GHOST 256** ne doit pas être jeté aux ordures, il doit être recyclé. Veuillez consulter la législation en vigueur dans votre pays concernant le recyclage des appareils électroniques.

03. CONDITIONS D'UTILISATION



04. DIMENSIONS

01. DREAMPANEL GHOST 256 SEUL

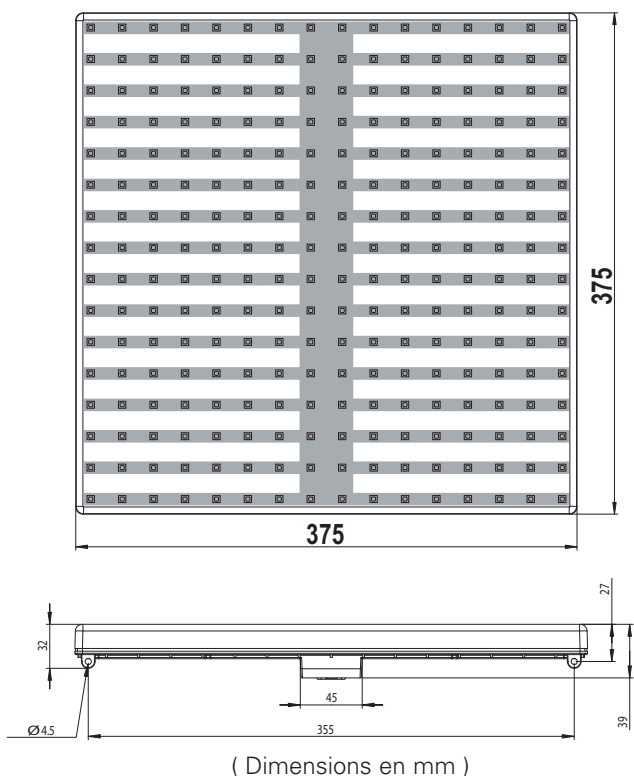

02. CADRE TOURING OPTIONNEL ÉQUIPÉ DE 8 DREAMPANEL GHOST 256

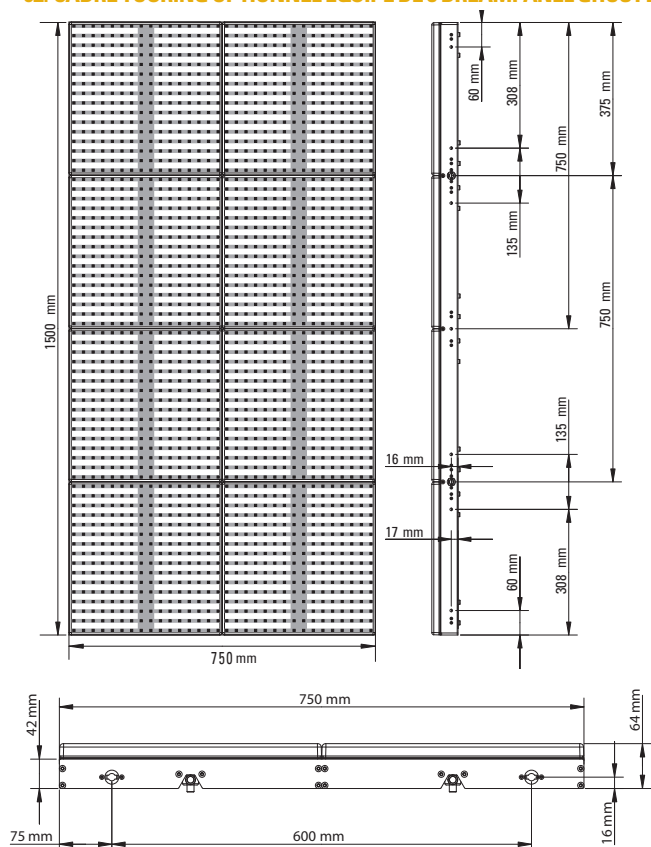

05. DESCRIPTION

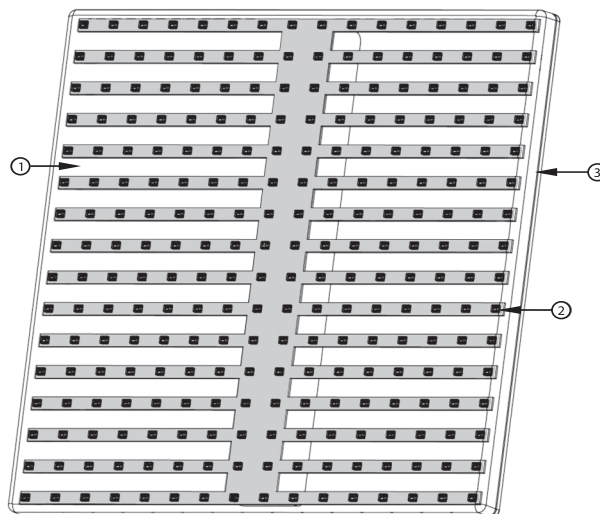

1. Capot de face avant
2. Carte électronique supportant les sources lumineuses à LEDs
3. Joint d'étanchéité en silicone

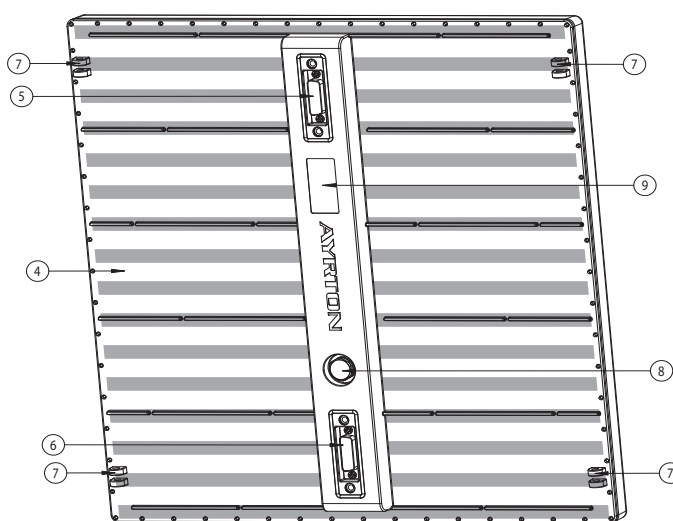

4. Capot de face arrière
5. Connecteur d'entrée Multi-fonctions SubD-15 Mâle
6. Connecteur de sortie Multi-fonctions Sub-D15 Femelle
7. Pattes de fixation
8. Valve de compensation de pression
9. Étiquette d'identification de l'appareil

04. DIMENSIONS



06. PRÉSENTATION

01. LE SYSTÈME DREAMPANEL

Le **DREAMPANEL GHOST 256** est une dalle vidéo lumineuse à LED offrant une résolution de 16 pixels x 16 pixels.

Il dispose d'un pitch (distance entre deux pixels) d'environ 23 millimètres. Il est destiné à la réalisation d'écrans lumineux capables d'afficher des animations graphiques, le tout contrôlé par un signal vidéo externe. De ce fait, il ne peut être utilisé seul.

Le **DREAMPANEL GHOST 256** est un élément modulaire : dans la très grande majorité des cas, plusieurs **DREAMPANEL GHOST 256** seront associés entre eux de manière à constituer un écran de la taille et de la forme adaptée aux besoins de l'utilisateur.

Le **DREAMPANEL GHOST 256** peut être utilisé pour la construction d'écrans verticaux suspendus, grâce à l'utilisation du cadre de suspension optionnel prévu pour des montages et démontages fréquents (référence : 027282 – CADRE DE FIXATION TOURING POUR 8 **DREAMPANEL GHOST 256**), ou encore grâce à l'emploi de Tringles de suspension particulièrement discrètes, destinées de préférence aux installations fixes (référence : 027280 – TRINGLE DE SUSPENSION UNITAIRE POUR **DREAMPANEL GHOST 256**).

Le **DREAMPANEL GHOST 256** est semi-transparent. En effet, sa construction permet de voir en partie au travers de l'appareil, ce qui permet d'envisager de nouvelles applications par rapport à un écran standard.

Il est par exemple ainsi possible de l'installer devant une source lumineuse ou un décor, de manière à mettre en valeur pour le public différents plans visuels en fonction de l'élément qui est allumé, décor ou écran.

Le **DREAMPANEL GHOST 256** n'est que la partie visible pour le public du système **DREAMPANEL**.

Pour son raccordement, son installation et son utilisation, d'autres appareils du système **DREAMPANEL** sont nécessaires, tels que :

- › Rack de distribution AYRTON **DREAMPANEL PSX-32**
- › Contrôleur Vidéo Digital AYRTON **DREAMPANEL DV-384**
- › Câbles de connexion spécifiques hybrides AYRTON A1-HC7 (alimentation Basse tension et données).
- › Logiciel de configuration AYRTON **DREAMPANEL MANAGER HD**.
- › Ainsi que divers accessoires requis suivant le cadre d'utilisation du produit.

Avant toute installation de **DREAMPANEL GHOST 256**, vous devez consulter les manuels d'utilisation du contrôleur Vidéo Digital **DREAMPANEL DV-384**, ainsi que ceux du Rack de Distribution **DREAMPANEL PSX-32** et du logiciel **DREAMPANEL MANAGER HD**.

Ces manuels d'utilisation vous renseigneront sur les possibilités et les contraintes du système complet, sur les impératifs à suivre et sur le paramétrage du système **DREAMPANEL**.

Le système **DREAMPANEL** nécessite qu'un signal vidéo externe soit envoyé au contrôleur Vidéo Digital **DREAMPANEL DV-384** pour que les dalles **DREAMPANEL GHOST 256** puissent afficher des images ou des animations correspondantes à ce signal vidéo.

Le système **DREAMPANEL** ne dispose pas d'animations ou d'images pré-programmées. Il est donc impératif d'acquérir et d'utiliser un moyen externe de génération d'animations graphiques et vidéo pour pouvoir profiter du potentiel du système **DREAMPANEL**.

Le moyen de contrôle vidéo le plus répandu pour piloter le système **DREAMPANEL** est appelé communément « Media Server ».

Ce type d'appareil n'est pas commercialisé par AYRTON, le fabricant du **DREAMPANEL GHOST 256**, et doit être acquis auprès d'un fabricant spécialisé dans ce type d'appareils.

Il existe de nombreux fabricants sur le marché proposant des « Media Server », aux possibilités plus ou moins étendues.

Le « Media Server » est généralement constitué d'un ordinateur puissant, doté d'un logiciel spécialement conçu pour la diffusion vidéo, et il dispose d'une importante banque d'images, d'animations graphiques et de contenus vidéos divers (appelés les médias).

Il permet notamment de combiner et de superposer plusieurs médias sur un même écran, de leur rajouter des effets, mais autorise aussi la modification de la taille des médias affichés sur cet écran.

Il comporte une ou plusieurs sorties vidéo, disponibles dans plusieurs formats et standards, analogiques ou numériques.

Le système **DREAMPANEL** requiert l'emploi d'un « Media Server » compatible, c'est-à-dire offrant les possibilités suivantes :

- › Sortie Vidéo au format DVI (numérique) ou VGA (analogique)
- › Résolution vidéo en 1024x768 pixels, 800x600 pixels ou encore 640x480 pixels
- › Fonction de Modification de la taille et de la position du Média au sein de l'image (fonction « SCALING »)
- › Fonction de Rotation du Média

Ce « Media Server » peut, dans sa forme la plus simple, être constitué d'un simple ordinateur portable disposant d'une sortie vidéo en DVI et équipé d'un logiciel d'animations vidéo, et peut généralement convenir au contrôle du système **DREAMPANEL**.

Contactez votre revendeur AYRTON pour déterminer le type de matériel requis en fonction de votre écran composé de **DREAMPANEL GHOST 256** et du type d'animations que vous souhaitez diffuser sur celui-ci.

06. PRÉSENTATION



02. SCHÉMA DE PRINCIPE D'UN ÉCRAN CONSTITUÉ DE DREAMPANEL GHOST 256

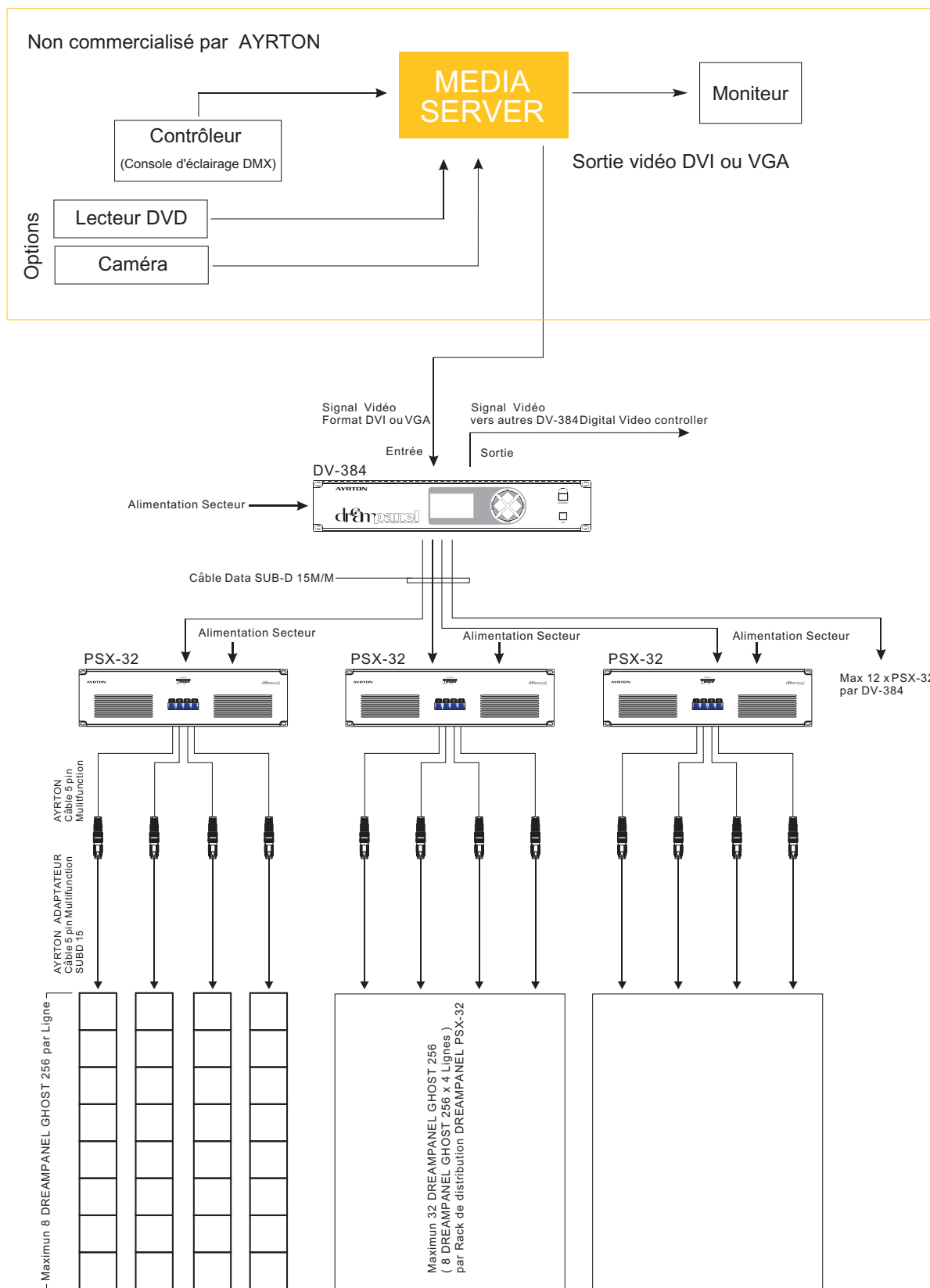

06. PRÉSENTATION

Les DREAMPANEL GHOST 256 s'alimentent en 48 Volts DC et reçoivent leurs signaux de commande depuis le rack de distribution DREAMPANEL PSX-32, par l'intermédiaire d'un câble hybride. Ce rack de distribution DREAMPANEL PSX-32 transmet aux DREAMPANEL GHOST 256 les informations de commande qui sont générées par le Contrôleur Vidéo Digital DREAMPANEL DV-384.

C'est ce Contrôleur Vidéo Digital DREAMPANEL DV-384, le vrai cœur du système DREAMPANEL, qui reçoit les informations vidéo (au format DVI ou VGA) issues d'un système de diffusion vidéo de type « Media Server » (non commercialisé par AYRTON) et les distribue sur chaque DREAMPANEL GHOST 256, de façon à recréer une image globale cohérente sur l'écran qui sera constitué de plusieurs DREAMPANEL GHOST 256.

Le système DREAMPANEL étant par nature modulaire, un logiciel AYRTON dédié, le DREAMPANEL MANAGER HD, permet de configurer rapidement l'ensemble de l'écran en fonction du nombre de dalles installées. Ce logiciel est nécessaire obtenir l'intégrité de l'image affichée sur l'écran, en fonction du placement géographique de chaque dalle DREAMPANEL GHOST 256 qui constitue cet écran.

Le respect du placement géographique des DREAMPANEL GHOST 256 conformément au paramétrage du logiciel de configuration DREAMPANEL MANAGER HD est donc primordial. Assurez-vous de votre parfaite compréhension du système DREAMPANEL dans sa globalité avant de commencer toute installation des DREAMPANEL GHOST 256.

03. ORIENTATION DE L'IMAGE

La partie du DREAMPANEL GHOST 256 correspondant à la zone de localisation du connecteur d'entrée multifonction mâle représente la partie haute de l'image qui sera affichée sur ce DREAMPANEL GHOST 256. La partie du DREAMPANEL GHOST 256 correspondant à la zone de localisation du connecteur de sortie multifonction femelle représente la partie basse de l'image qui sera affichée sur ce DREAMPANEL GHOST 256.

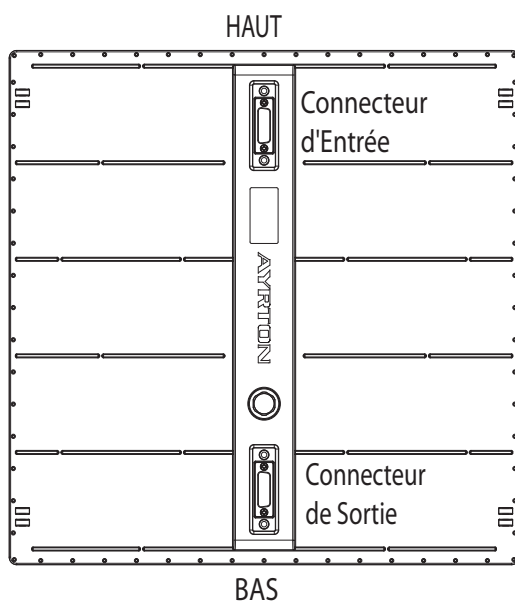

07. RACCORDEMENT

Les DREAMPANEL GHOST 256 se raccordent entre eux en série, la sortie du précédent étant raccordée au suivant, afin de constituer des colonnes qui constituent des portions verticales de l'écran qui sera réalisé. Ceci est permis dans une limite de 8 DREAMPANEL GHOST 256 maximum connectés en série pour constituer une même colonne.

Cette colonne de DREAMPANEL GHOST 256 est alimentée et pilotée depuis le rack de distribution DREAMPANEL PSX-32. Cet appareil dispose de 4 sorties destinées chacune à contrôler une colonne de maximum 8 DREAMPANEL GHOST 256.

Suivant les besoins de votre installation, il est tout à fait possible de connecter moins de 8 DREAMPANEL GHOST 256 sur une sortie du Rack de distribution DREAMPANEL PSX-32.

Seul le rack de distribution DREAMPANEL PSX-32 est relié au secteur. Il dispose de 4 alimentations internes, et permet via un câble hybride d'alimenter chaque colonne de DREAMPANEL GHOST, soit 32 dalles au maximum, en basse tension (48 Volts DC).

Note importante :

Afin de permettre la cohérence de l'écran vidéo DREAMPANEL qui sera construit, les colonnes constituées d'une mise en cascade de 1 à 8 DREAMPANEL GHOST 256 raccordés entre eux doivent toujours constituer une portion verticale cet écran.

LONGUEURS MAXIMALES DES CÂBLES À RESPECTER :

- La longueur maximale de câble compris entre la sortie du Rack de Distribution DREAMPANEL PSX-32 et le premier DREAMPANEL GHOST 256 de la ligne ne doit pas excéder 25 mètres.
- La longueur maximale de câble compris entre la sortie du rack de distribution DREAMPANEL PSX-32 et le 8ème DREAMPANEL GHOST 256 de la ligne ne doit pas excéder 30 mètres.

ATTENTION !

Ne jamais brancher ou débrancher tout câble du système DREAMPANEL sans mettre hors tension auparavant les éléments du système DREAMPANEL.

Cette obligation est particulièrement importante pour les DREAMPANEL GHOST 256, sous peine de risquer d'endommager les produits.

07. RACCORDEMENT

01. Câbles SUB-D15 DE LIAISON ENTRE LES DREAMPANEL GHOST 256

Le raccordement de 2 DREAMPANEL GHOST 256, placés l'un contre l'autre au sein d'une colonne, nécessite l'utilisation d'un câble multifonction court (référence : 027270 – CÂBLE DE LIAISON SUB-D15 POUR DREAMPANEL GHOST 256).

Ce câble dispose de connecteurs spécifiques type SUB-D15, verrouillables sur le DREAMPANEL GHOST 256 grâce à des molettes de serrage.

Ce câble est représenté ci-dessous :

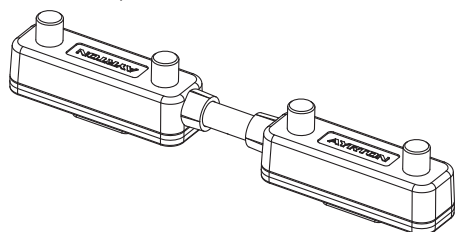

C'est seulement lorsque ce câble est correctement installé sur le DREAMPANEL GHOST 256 que ce dernier acquiert son indice de protection IP65, car il participe à l'étanchéité de l'écran global. D'ailleurs, il est également nécessaire pour cela que le dernier DREAMPANEL GHOST 256 de la colonne, celui dont le connecteur de sortie n'est pas utilisé, soit équipé sur sa sortie d'un bouchon d'étanchéité (référence : 027299 – BOUCHON D'ÉTANCHÉITÉ pour DREAMPANEL GHOST 256).

ATTENTION !

Le serrage des molettes de verrouillage de ce câble est prévu pour être réalisé à la main uniquement, ce qui engendre un couple de serrage modéré (1Nm).

Ceci suffit pour que le joint d'étanchéité présent sur le corps du DREAMPANEL GHOST 256 soit correctement comprimé.

Lors du montage de ces câbles de liaisons sur les DREAMPANEL GHOST 256, veillez à bien respecter cette règle, et n'utilisez en aucun cas un outil pour effectuer le serrage des molettes de ces connecteurs (pince ou autre outil), sous peine d'endommager le DREAMPANEL GHOST 256.

02. Câbles Multifonction A1-HC7

La liaison entre le rack de distribution AYRTON DREAMPANEL PSX-32 et le début de la ligne de DREAMPANEL GHOST 256 est réalisée par l'emploi de câbles spécifiques AYRTON Multifonction, dotés de connecteurs étanches A1-HC7. Ces câbles sont rallongeables entre eux et sont disponibles dans une grande variété de longueurs (références détaillées dans la rubrique ACCESSOIRES de ce manuel).

Les connecteurs A1-HC7 installés sur les câbles Multifonction et les divers appareils du système DREAMPANEL (hormis le DREAMPANEL GHOST 256 lui-même, qui utilise des connecteurs spécifiques type SUB-D15) sont de type verrouillable.

Leur manipulation correcte nécessite la connaissance de la méthode de branchement ou débranchement adéquate à utiliser :

Chaque connecteur, qu'il soit du type Mâle ou Femelle, dispose d'un détrompeur qu'il convient de présenter en face du connecteur qui lui sera raccordé.

Rentrer ensuite le connecteur Mâle dans le connecteur Femelle, sans forcer.

Enfin, verrouiller les connecteurs entre eux en vissant l'une dans l'autre les bagues de verrouillages de couleur noires.

Attention, il ne faut tourner que les bagues de verrouillage (parties noires mobiles) pour verrouiller ou déverrouiller les connexions effectuées entre câbles et /ou appareils et câbles. En aucun cas il ne faut tourner le corps de connecteurs (partie noire), sous peine d'endommager ces câbles.

Les schémas ci-dessous vous indiquent comment procéder :

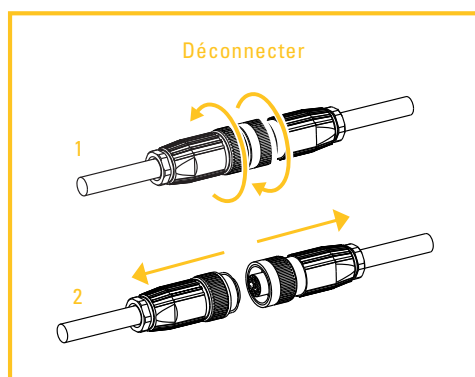
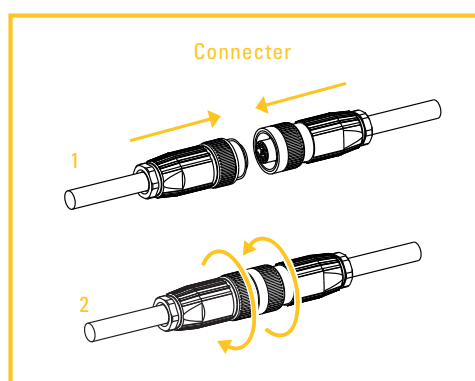
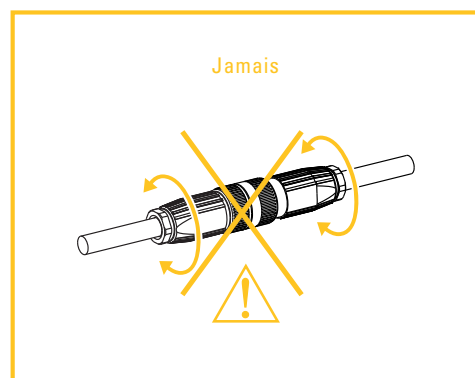

07. RACCORDEMENT

08. INSTALLATION

Votre **DREAMPANEL GHOST 256** est destiné à être installé en suspension, dans le but de réaliser un écran vidéo constitué de plusieurs appareils réunis.

Il existe 2 moyens différents pour installer un écran vidéo constitués de **DREAMPANEL GHOST 256** :

Le premier est plus particulièrement destiné à des installations fixes, où la transparence de l'écran et la discrétion de la mécanique de suspension seront privilégiées.

Pour cela, les **DREAMPANEL GHOST 256** sont fixés entre eux par des tringles discrètes en acier inoxydable, lesquelles sont reprises sur une barre de suspension, elle-même fixée au support destiné à recevoir l'écran. Ces tringles de suspension autorisent la construction d'écrans dont la hauteur totale peut, sous certaines conditions, atteindre 6 mètres, soit **16 DREAMPANEL GHOST** suspendus les uns aux autres (référence : **027280 – TRINGLE DE SUSPENSION UNITAIRE POUR DREAMPANEL GHOST 256**).

Le deuxième est quant à lui plutôt destiné aux installations qui doivent se monter et se démonter fréquemment. Ici, c'est la rapidité d'installation qui est privilégiée. Dans ce cas, la transparence de l'écran n'est pas affectée dans l'axe de celui-ci, mais elle sera par contre légèrement diminuée si le public regarde l'écran en dehors de l'axe de vision de celui-ci.

Le principe général reste le même, une barre de suspension, fixée sur le support destiné à recevoir l'écran, est la base de la fixation mécanique de celui-ci. Mais cette fois-ci les **DREAMPANEL GHOST 256** sont préalablement fixés et raccordés entre eux sur des cadres de fixation réunissant 8 appareils, organisés en 2 colonnes de 4 (référence : **027282 – CADRE DE FIXATION TOURING POUR 8 DREAMPANEL GHOST 256**). Le montage d'écrans constitués de tels cadres pré-assemblés est beaucoup plus rapide qu'avec le système de tringles de suspension unitaire.

Dans tous les cas, des accessoires optionnels sont requis pour permettre le montage d'un écran exploitant des dalles **DREAMPANEL GHOST 256**.

01. INSTALLATION D'UN ÉCRAN AVEC LES TRINGLES LÉGÈRES

Un écran construit à partir de **DREAMPANEL GHOST 256** et utilisant le système des tringles de suspension est construit de la manière suivante :

- › Une ou plusieurs barres de suspension sont liées entre elles bout à bout de manière à constituer la longueur nécessaire pour l'écran. Cette barre est fixée sous le support destiné à recevoir l'écran, qui peut être par exemple un plafond ou une poutre en structure métallique. Cette barre dispose de rails dans lesquels se logent des coulisseaux destinés à soutenir les tringles de suspension qui maintiendront les **DREAMPANEL GHOST 256** en place.
- › Les tringles de suspension, en quantité correspondant aux besoins de l'écran, se fixent aux coulisseaux de la barre de suspension, puis entre elles verticalement. Elles sont placées à la jointure de chaque **DREAMPANEL GHOST 256**, lesquels y sont maintenus en place à l'aide de goupilles retenues par des broches de sécurité.

- › Les **DREAMPANEL GHOST 256** eux-mêmes, qui constituent la partie visible de l'écran. Ils sont raccordés entre eux par des câbles de liaison **SUB-D15** spécifiques, et leur carcasse dispose de pattes permettant leur fixation aux tringles de suspension à l'aide de goupilles.
- › Enfin si l'écran doit être tendu, il est possible de rajouter en guise de lest ou d'élément de reprise mécanique une ou plusieurs barres de suspension en bas de l'écran. Cette barre, identique à celle située en haut de l'écran, dispose de coulisseaux permettant l'ancrage des dernières tringles en bas de l'écran.

1. ACCESSOIRES REQUIS

TRINGLE LÉGÈRE POUR DREAMPANEL GHOST 256

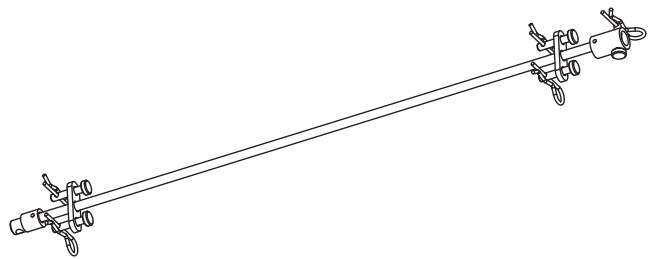

La tringle de suspension pour **DREAMPANEL GHOST 256** (référence 027280) est réalisée en acier inoxydable. Elle dispose d'oreilles dédiées à la fixation du **DREAMPANEL GHOST 256** sur celle-ci. Elle est fournie avec 4 goupilles de diamètre 4 mm et 4 broches de sécurité.

La tringle de suspension dispose à chaque extrémité d'un manchon de raccordement Mâle et Femelle, ce qui permet de fixer les tringles entre elles grâce aux goupilles et broches de sécurité.

La tringle de suspension est installée sur le **DREAMPANEL GHOST 256** de la manière suivante :

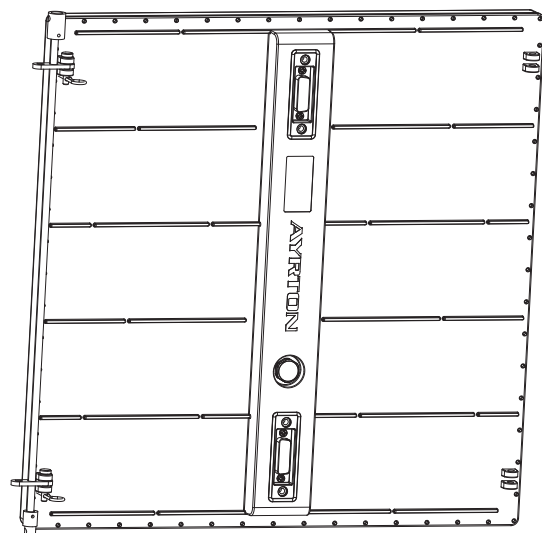

BARRE DE SUSPENSION

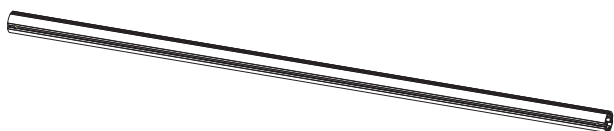

La barre de suspension a la fonction de soutenir l'écran. Cette barre, livrée nue, est prévue pour recevoir des accessoires spécifiques optionnels permettant notamment de raccorder bout à bout plusieurs barres entre elles afin de s'accorder à la taille de l'écran souhaité.

La barre de suspension est proposée en deux longueurs, 0,75 mètre ou 1,5 mètre, ce qui la destine à soutenir respectivement 2 ou 4 colonnes verticales de DREAMPANEL GHOST 256 placées côte à côte.

Elle a une section ronde de diamètre 50 millimètres, ce qui permet de l'accrocher facilement sur la plupart des supports à l'aide de colliers standards diamètre 50mm., très répandus dans le domaine de l'événementiel.

Elle dispose de 4 rails intégrés permettant d'y glisser des kits d'accastillage (optionnels) destinés au maintien des tringles de suspension.

Ces kits sont composés de coulisseaux et de manchons Mâle ou Femelle permettant de fixer les tringles de suspension unitaires sous la barre de suspension.

L'ensemble coulisseau/manchon est livré avec des goupilles de diamètre 4 mm et leurs broches de sécurité correspondantes (pièces représentées dans le schéma ci-dessous).



Enfin, des bouchons enjoliveurs (optionnels) s'installent à l'extrémité de la barre pour prévenir la perte des coulisseaux.

2. CONSEILS

Afin de faciliter le montage de l'écran, il est conseillé d'équiper au préalable sur l'un des côtés du DREAMPANEL GHOST 256 une tringle de suspension. Ceci diminuera sensiblement le temps de montage nécessaire à la construction de l'écran. Veillez à toujours équiper le même côté pour tous les DREAMPANEL GHOST 256.

La tringle de suspension a un sens : le manchon Femelle doit être dirigé vers le haut du DREAMPANEL GHOST 256 (voir le paragraphe **ORIENTATION DE L'IMAGE**), le manchon Mâle sera donc logiquement dirigé vers le bas de l'appareil.

Le premier DREAMPANEL GHOST 256 qui sera fixé sous la barre de suspension via les coulisseaux devra quant à lui être équipé de 2 tringles de suspension. Il sera naturellement fixé aux coulisseaux à l'aide de 2 goupilles retenues chacune par une broche de sécurité.

Le DREAMPANEL GHOST 256 installé ensuite sera fixé sur le coulisseau suivant de la barre de suspension, puis fixé à la tringle présente sur le premier GHOST préalablement installé.

Ainsi, chaque nouveau DREAMPANEL GHOST 256 installé nécessitera 3 goupilles et 3 broches de sécurité pour sa mise en place.

Continuez de la même manière pour l'installation de tous les DREAMPANEL GHOST 256 jusqu'à atteindre la fin de la première rangée horizontale d'appareils, qui constituent la longueur de l'écran. Pour la deuxième rangée, puis pour chaque début de rangée, commencez toujours par installer un DREAMPANEL GHOST 256 préalablement équipé de 2 tringles de suspension... Puis continuez comme pour la rangée précédente, et ainsi de suite.

Engagez toujours toutes les broches de sécurité à fond dans les trous des goupilles (ne pas s'arrêter au premier cran), de sorte qu'une fois en place, elles pendent vers le sol et ne risquent pas de s'enlever si elles étaient accrochées par mégarde par l'installateur pendant le montage de l'écran.

Il est utile de faire une marque au ruban adhésif sur les barres de suspension pour matérialiser l'emplacement des coulisseaux en fonction du nombre de colonnes de DREAMPANEL GHOST 256 à installer. Ceci permettra d'éviter toute interférence avec les crochets qui fixeront cette barre sur le support (plafond ou poutre métallique). Les coulisseaux doivent être espacés de 37,5 centimètres le long de la barre de suspension.

Ne jamais tenter de déplacer ou centrer un écran installé en essayant de faire glisser les coulisseaux dans le rail de la barre de suspension !

Lorsque l'écran est installé, si le support sous lequel il est suspendu est motorisé, faire monter ou descendre le support avec une extrême attention. Ne jamais faire subir de chocs violents à l'écran (accélération très rapide et arrêt brusque par exemple).

Ne jamais incliner l'écran de sorte qu'un des côté soit plus haut que le côté opposé, le système de suspension de l'écran n'est pas conçu pour cela et vous risquez d'endommager l'écran, voir de provoquer sa casse et sa chute !

3. PROCÉDURE DE MONTAGE

- › Déterminez les dimensions de l'écran que vous souhaitez constituer.
- › Dessinez la forme de l'écran que vous souhaitez réaliser sur le logiciel DREAMPANEL MANAGER HD. Le logiciel vous indiquera combien de DREAMPANEL GHOST 256 devront être utilisés, combien de racks de distribution DREAMPANEL PSX-32 seront nécessaires au contrôle de l'écran, et combien de colonnes vous devrez gérer et alimenter par des câbles séparés.
- › Vérifiez que la configuration de l'écran que vous souhaitez installer est bien exactement concordante avec le paramétrage proposé par le logiciel DREAMPANEL MANAGER HD.

- › Assemblez la quantité requise de barres de suspension nécessaire à la longueur de votre écran entre elles, en utilisant les pièces de jonction dédiées.
- › Installez le nombre de coulisseaux nécessaires, équipés des manchons Mâle, dans les rails des barres de suspension. Installez ensuite à chaque extrémité de la barre de suspension obtenue un bouchon enjoliveur, qui évitera que les coulisseaux sortent de la barre.
- › Assurez-vous que le support sur lequel sera accroché la barre supportera la charge que constituera l'écran. (Votre support d'accroche peut être de nature diverse, tel qu'un élément de structure tri-dimensionnelle, une poutre métallique, des points d'accroche sous un plafond...)
- › Fixez les barres d'accroche sur votre support d'accroche, à l'aide de colliers diamètre 50 mm, en respectant les préconisations de distance maximale autorisée entre les points d'accroche. Pour information, les barres d'accroches connectées entre elles ne constituent pas un élément rigide, aussi, il est nécessaire de prévoir un collier de fixation à l'extrémité de chaque barre. Par exemple, 2 barres de suspension reliées entre elles par leur pièce de jonction nécessitent 4 colliers diamètre 50mm pour assurer leur fixation correcte.
- › Vérifier que le placement des colliers de fixation n'interfère pas avec la position et l'espacement préalablement défini des coulisseaux de la barre de suspension. Le schéma suivant montre le positionnement correct d'un collier de fixation usuel diamètre 50 mm, adapté en particulier à la fixation de la barre de suspension sur une poutre en structure tri-dimensionnelle courante :

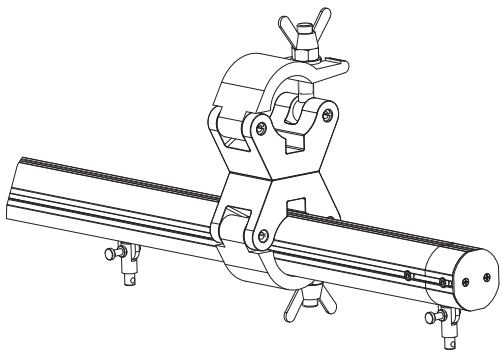

- › Fixez à l'une des extrémités sous la barre de suspension via les coulisseaux le premier **DREAMPANEL GHOST 256**, qui aura été au préalable équipé de 2 tringles de suspension. Mettez en place les 2 goupilles et les broches de sécurité nécessaires à leur verrouillage. N'oubliez pas d'engager à fond les broches de sécurité, afin que celles-ci ne puissent jamais se désengager suite à un accrochage accidentel quelconque.
- › Installez le deuxième **DREAMPANEL GHOST 256**, équipé d'une tringle de suspension, à côté du premier, et fixez-le au coulisseau de la barre de suspension et à la tringle du **DREAMPANEL GHOST 256** adjacent à l'aide de 3 goupilles, maintenues en place par leur broches de sécurité.
- › Procédez de la même manière avec les **DREAMPANEL GHOST 256** suivants jusqu'à terminer la mise en place de la première rangée, correspondant à la longueur du futur écran.

- › Connectez sur l'entrée de chaque **DREAMPANEL GHOST 256** un adaptateur **AYRTON SUB-D15 / A1-HC7**. Visser convenablement les molettes de serrage de cet adaptateur de sorte que le connecteur du câble installé assure la compression du joint d'étanchéité qui entoure le connecteur d'entrée du **DREAMPANEL GHOST 256**. Ceci garantit d'une part l'étanchéité de l'assemblage, mais assure également une connexion correcte.
- › Raccordez un câble multifonction provenant de la sortie correspondante du ou des racks de distribution **DREAMPANEL PSX-32** aux câbles adaptateurs préalablement installés sur les entrées des **DREAMPANEL GHOST 256** de la première rangée que vous venez de constituer.
- › Pour démarrer l'installation de la rangée de **DREAMPANEL GHOST 256** suivante, en dessous de la première déjà installée, procédez de la même manière. Installez le premier **DREAMPANEL GHOST 256** équipé de 2 tringles, les suivants sont équipés d'une seule tringle. Cette fois-ci, les tringles des nouveaux **DREAMPANEL GHOST 256** sont fixées aux extrémités basses des tringles de suspension de ceux constituant la première rangée. L'assemblage en cours doit maintenant ressembler (à la longueur de la rangée près) au schéma suivant :

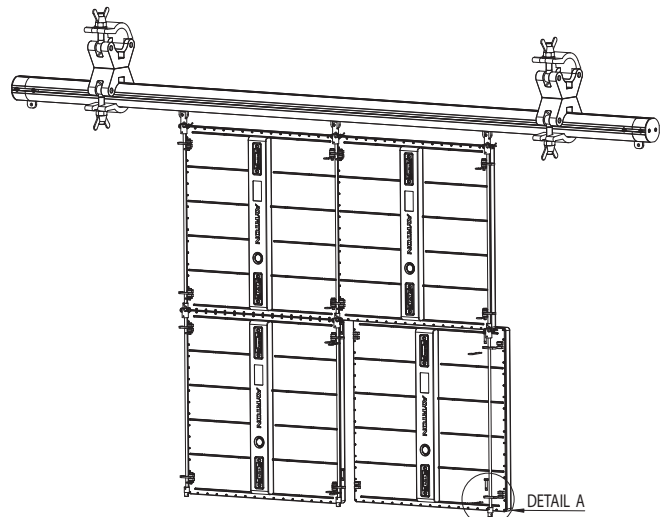

La vue de détail A précise que le sens d'insertion de chaque goupille utilisée pour fixer le **DREAMPANEL GHOST 256** sur la tringle de suspension est logiquement du haut vers le bas, afin que celle-ci ne puisse pas tomber, même si une broche de sécurité était malencontreusement oubliée durant la phase de montage de l'écran.

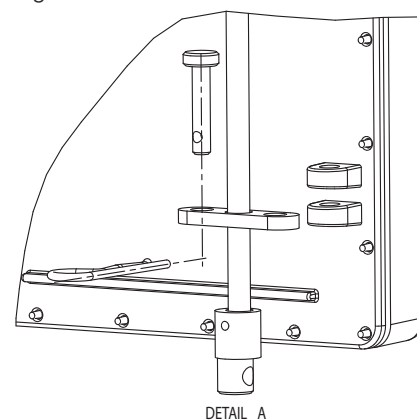

08. INSTALLATION

- › Connectez les câbles de liaison SUB-D15 entre les **DREAMPANEL GHOST 256** de la première rangée et ceux de la deuxième rangée. Les mêmes attentions que pour les adaptateurs présents sur les appareils de la première rangée sont requises, c'est-à-dire effectuez un serrage suffisant des molettes de verrouillage, assurez une compression correcte du joint d'étanchéité, et surtout insérez les connecteurs sans forcer, sous peine de provoquer des déformations des contacts qui risquent d'entraîner des court-circuits risquant ainsi d'endommager irrémédiablement les éléments de l'écran.
- › Répétez ces opérations pour l'installation des rangées suivantes, jusqu'à l'obtention de la taille de l'écran souhaitée.
- › En bas de la dernière rangée, il peut être utile d'installer une barre de suspension identique à celle soutenant l'écran. Cette barre sera pourvue de coulisseaux équipés de manchons Femelle, et se fixera au bas des tringles de suspension de la dernière rangée de **DREAMPANEL GHOST 256** à l'aide des goupilles et des broches de sécurité appropriées. Elle fera office de lest pour l'écran si nécessaire, mais elle permettra surtout d'envisager une reprise de fixation mécanique sur le bas de l'écran si besoin, par l'emploi de colliers appropriés par exemple.

L'écran installé, vu de l'arrière, doit désormais ressembler au schéma suivant (nombre de **DREAMPANEL GHOST 256** proposé à titre d'exemple, les câbles ne sont pas représentés sur cette vue) :

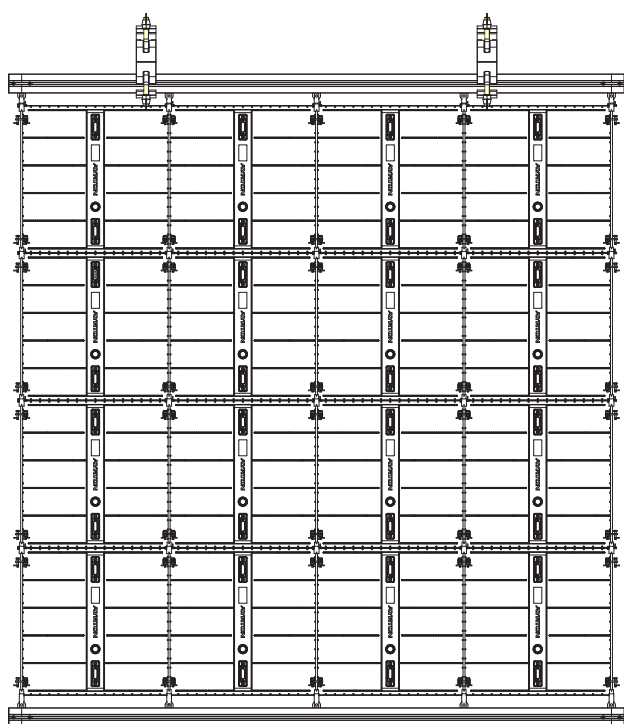

L'illustration suivante, proposée au titre de l'exemple précédent, montre l'aspect de face d'un écran constitué de 16 **DREAMPANEL GHOST 256**, correspondant aux dimensions de 1,5 mètre de longueur et de 1,5 mètre de hauteur. Aux dimensions près, l'écran que vous venez d'installer présente la structure suivante :

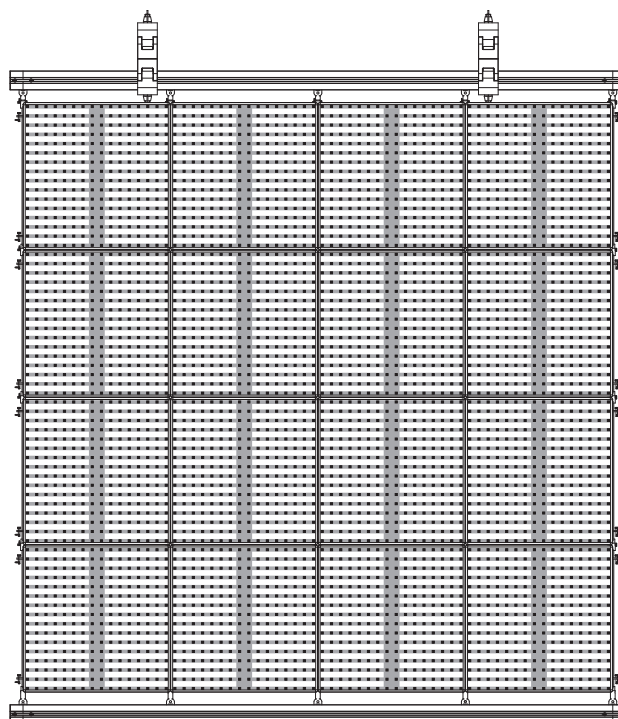

- › Enfin, raccordez les câbles multifonctions de chaque colonne de **DREAMPANEL GHOST 256** sur la sortie correspondante de chaque rack de distribution PSX-32, conformément à la répartition des lignes dictées par le logiciel **DREAMPANEL MANAGER HD**.
- › L'installation de l'écran est maintenant terminée.

NOTE :

La hauteur maximale d'un écran est de 6 mètres, soit 16 rangées de **DREAMPANEL GHOST 256** fixées les unes aux autres.

Lorsque la rangée numéro 8 est atteinte, si la hauteur de l'écran souhaitée impose des rangées supplémentaires, il faudra alors connecter un adaptateur de début de ligne sur la rangée numéro 9 (ceci est également valable pour la rangée numéro 17), car la connexion en série des **DREAMPANEL GHOST 256** est limitée à 8 appareils pour une même ligne issue d'une sortie de rack de distribution **DREAMPANEL PSX-32**. Une nouvelle ligne sera donc nécessaire pour chaque colonne de **DREAMPANEL GHOST 256**.

02. INSTALLATION AVEC LE CADRE TOURING POUR 8 DREAMPANEL GHOST 256

Le **DREAMPANEL GHOST 256** peut être installé en option sur un cadre de suspension prévu pour y fixer et réunir 8 appareils ensemble, organisés en 2 colonnes de 4 dalles (référence : 027282 – CADRE DE FIXATION TOURING POUR 8 DREAMPANEL GHOST 256).

Ce cadre permet de réduire considérablement le temps de montage d'un écran, par rapport au système de tringle de suspension individuel également proposé.

Il permet également de faciliter la manipulation et le rangement des appareils, ce qui procure encore un gain de temps appréciable quand les **DREAMPANEL GHOST 256** sont montés et démontés fréquemment.

08. INSTALLATION

La fixation des cadres entre eux s'effectue très simplement au moyen de systèmes de verrouillage rapides 1/4 de tour intégrés aux cadres, manoeuvrables sans outil.

Il reste alors simplement à mettre en place les câbles de liaison entre les **DREAMPANEL GHOST 256** des différents cadres.

1. ACCESSOIRES REQUIS

Un écran de **DREAMPANEL GHOST 256** constitué à partir des cadres de fixation Touring nécessite pour sa réalisation les éléments suivants, dont certains sont déjà détaillés dans le paragraphe précédent :

- › Une ou plusieurs barres de suspension, qui seront liées entre elles bout à bout de manière à constituer la longueur nécessaire pour l'écran. Cette barre est fixée sous le support destiné à recevoir l'écran, qui peut être par exemple un plafond ou une poutre en structure métallique.
- › Le ou les cadres de fixation Touring, en quantité correspondante aux besoins de l'écran. Ils se fixent sous la barre de suspension grâce à des colliers coulissants sur celle-ci et disposant de réceptacles pour les fixations à verrouillage 1/4 de tour. Ces cadres se fixent également les uns avec les autres grâce aux mêmes fixations à verrouillage par 1/4 de tour dont ils sont dotés sur les 4 côtés. Le cadre de fixation Touring est représenté ci-dessous :

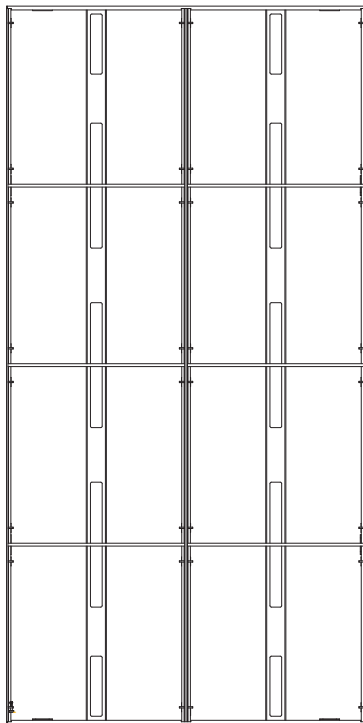

- › Les **DREAMPANEL GHOST 256** eux-mêmes, qui constituent la partie visible de l'écran. Ils sont dans ce cas préalablement installés sur les cadres de fixation à l'aide de goupilles spécifiques et raccordés entre eux par des câbles de liaison SUB-D15.

2. CONSEILS

Installez au préalable les **DREAMPANEL GHOST 256** sur les cadres de fixation. C'est l'intérêt même du système.

Les cadres de fixation ont une orientation : le petit côté disposant des systèmes de verrouillage 1/4 de tour Mâles (CAMLOCK) est la partie haute de ces cadres. Veillez donc à faire correspondre l'orientation des cadres avec celle des **DREAMPANEL GHOST 256** qui y seront installés.

Ne posez et ne stockez jamais un cadre de fixation équipé avec les **DREAMPANEL GHOST 256** de sorte qu'il repose sur l'un de ses coins ! Ceci provoquerait des efforts sur les **DREAMPANEL GHOST 256** qui risqueraient de les endommager. Stockez toujours les cadres équipés à plat, face visible des **DREAMPANEL GHOST 256** vers le haut, ou alors « à chant », c'est-à-dire entreposé verticalement, le grand côté du cadre disposant des réceptacles CAMLOCK reposant sur un support. C'est d'ailleurs cette méthode qui est préconisée pour le transport des cadres équipés, et si vous devez avoir recours à l'emploi de malles de transport (type flight-cases), privilégiez cette méthode de stockage.

3. PROCÉDURE DE MONTAGE

- › Déterminez les dimensions de l'écran que vous souhaitez constituer. Attention, l'écran constitué devra avoir des dimensions multiples du cadre de fixation Touring qui sera utilisé, soit une longueur multiple de 0,75 mètre et une hauteur multiple de 1,5 mètre.
- › Dessinez la forme de l'écran que vous souhaitez réaliser sur le logiciel **DREAMPANEL MANAGER HD**. Le logiciel vous indiquera combien de **DREAMPANEL GHOST 256** devront être utilisés, combien de racks de distribution **DREAMPANEL PSX-32** seront nécessaires au contrôle de l'écran, et combien de colonnes vous devrez gérer et alimenter par des câbles séparés.
- › Vérifiez que la configuration de l'écran que vous souhaitez installer est bien exactement concordante avec le paramétrage proposé par le logiciel **DREAMPANEL MANAGER HD**.
- › Assemblez la quantité requise de barres de suspension nécessaire à la longueur de votre écran entre elles, en utilisant les pièces de jonction dédiées.
- › Installez sur la barre de suspension le nombre de collier disposant de réceptacles à verrouillage 1/4 de tour. 2 de ces pièces sont nécessaires pour fixer chaque cadre de la première rangée. Installez ensuite à chaque extrémité de la barre de suspension obtenue un bouchon enjoliveur. Les colliers sont représentés ci-dessous :

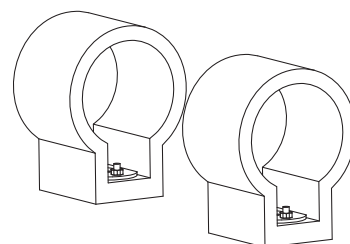

08. INSTALLATION

- › Assurez-vous que le support sur lequel sera accroché la barre supportera la charge que constituera l'écran. (Votre support d'accroche peut être de nature diverse, tel qu'un élément de structure tri-dimensionnelle, une poutre métallique, des points d'accroche sous un plafond...)
- › Fixez les barres d'accroche sur votre support d'accroche, à l'aide de colliers diamètre 50 mm, en respectant les préconisations de distance maximale autorisée entre les points d'accroche. Pour information, les barres d'accroches connectées entre elles ne constituent pas un élément rigide, aussi, il est nécessaire de prévoir un collier de fixation à l'extrémité de chaque barre.
- › Vérifier que le placement des colliers de fixation n'interfère pas avec la position et l'espacement préalablement défini des pièces de fixation destinées à supporter les cadres.
- › Fixez à l'une des extrémités sous la barre de suspension le premier cadre équipé de 8 DREAMPANEL GHOST 256, tourner les 2 éléments de verrouillage de 1/4 de tour vers la droite pour les fixer en place. Voir illustration suivante :

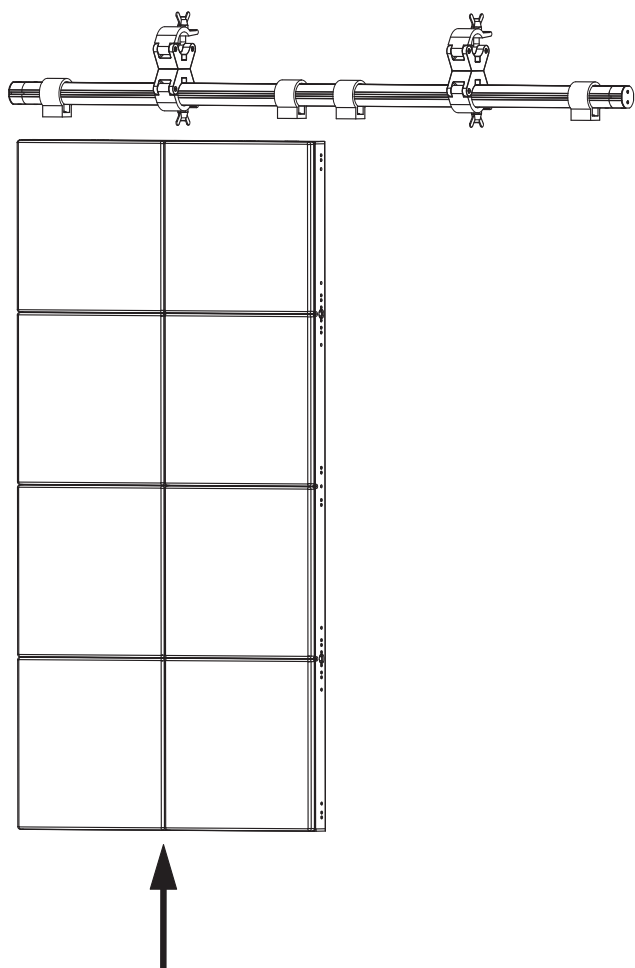

- › Installez le deuxième cadre équipé de 8 DREAMPANEL GHOST 256 à côté du premier, et fixez-le de la même manière aux pièces prévues à cet effet présentes sur la barre de suspension.

- › Fixez les cadres entre eux à l'aide des éléments de verrouillage présents sur les côtés adjacents de ces cadres.
- › Procédez de la même manière avec les cadres suivants jusqu'à terminer la mise en place de la première rangée, correspondant à la longueur du futur écran.
- › Connectez sur l'entrée de chaque DREAMPANEL GHOST 256 un adaptateur AYRTON SUB-D15 / A1-HC7. Visser convenablement les molettes de serrage de cet adaptateur de sorte que le connecteur du câble installé assure la compression du joint d'étanchéité qui entoure le connecteur d'entrée du DREAMPANEL GHOST 256. ceci garantit d'une part l'étanchéité de l'assemblage, mais assure également une connexion correcte.
- › Raccordez un câble multifonction provenant de la sortie correspondante du ou des racks de distribution DREAMPANEL PSX-32 aux câbles adaptateurs préalablement installés sur les entrées des DREAMPANEL GHOST 256 de la première rangée que vous venez de constituer.
- › Pour démarrer l'installation de la rangée suivante de cadres équipés de 8 DREAMPANEL GHOST 256, en dessous de la première déjà installée, procédez de la même manière que précédemment. Cette fois-ci, les cadres sont directement fixés entre eux grâce aux éléments de verrouillage 1/4 de tour présents sur ceux-ci, comme le montre le schéma suivant :

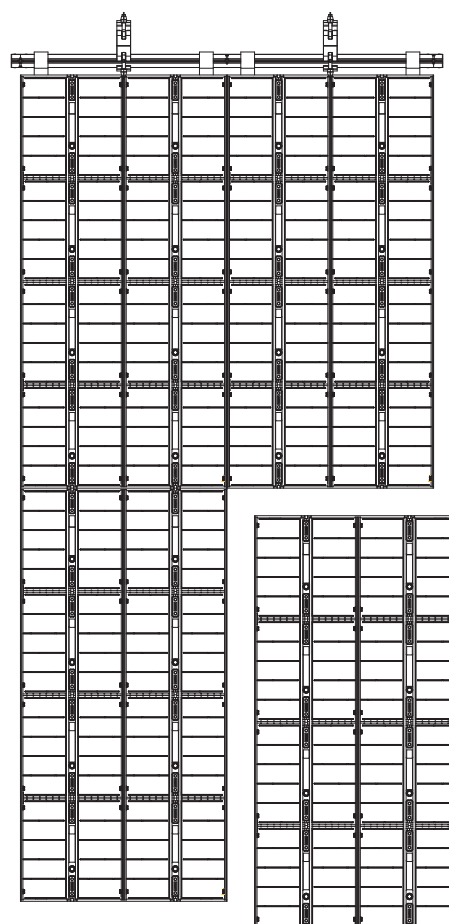

08. INSTALLATION

- › Connectez les câbles de liaison SUB-D15 entre les **DREAMPANEL GHOST 256** de la première rangée de cadres et ceux de la deuxième rangée. Les mêmes attentions que pour les adaptateurs présents sur les appareils de la première rangée sont requises, c'est-à-dire effectuez un serrage suffisant des molettes de verrouillage, assurez une compression correcte du joint d'étanchéité, et surtout insérez les connecteurs sans forcer, sous peine de provoquer des déformations des contacts qui risquent d'entraîner des court-circuits et d'endommager irrémédiablement les éléments de l'écran. L'illustration ci-dessous détaille le raccordement effectué entre deux Cadres de fixation Touring :

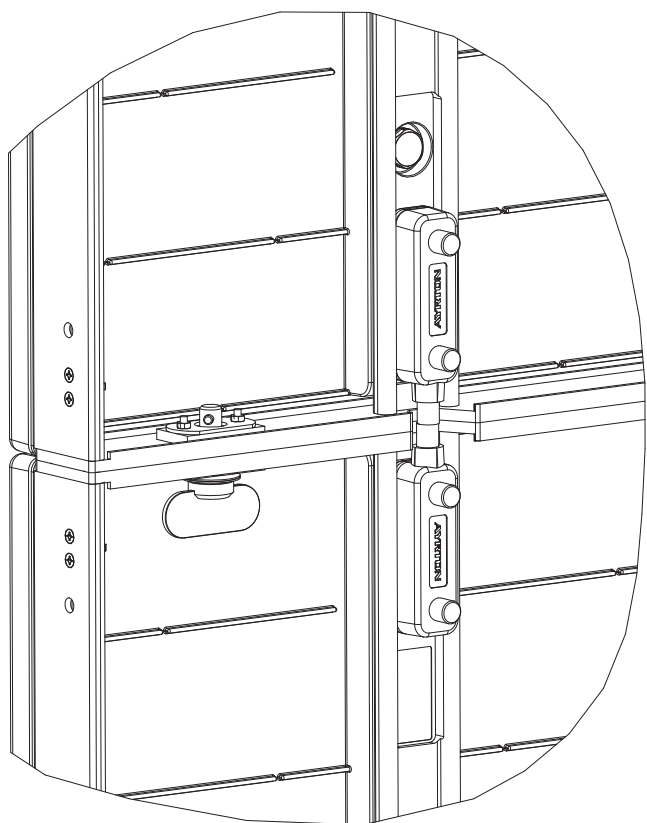

- › Répétez ces opérations pour l'installation des rangées suivantes, jusqu'à l'obtention de la taille de l'écran souhaitée.
- › Enfin, raccordez les câbles multifonctions de chaque colonne de **DREAMPANEL GHOST 256** sur la sortie correspondante de chaque rack de distribution **DREAMPANEL PSX-32**, conformément à la répartition des lignes dictées par le logiciel **DREAMPANEL MANAGER HD**.
- › L'installation de l'écran est maintenant terminée.

09. CONTRÔLE

Un écran complet constitué de **DREAMPANEL GHOST 256** est destiné à afficher des animations vidéo qui lui sont envoyées depuis un système de type « Media Server ». Ce « Media Server » n'est pas commercialisé par **AYRTON**.

Ce type de système générant des animations vidéo est nécessaire à l'utilisation du système **DREAMPANEL**, dont le **DREAMPANEL GHOST 256** est un élément.

Le système **DREAMPANEL**, qui propose une solution d'écran modulaire, ne dispose pas d'animations pré-enregistrées. Il est uniquement prévu pour fonctionner avec un signal de commande vidéo externe au système.

01. PARAMÉTRAGE DU SYSTÈME DREAMPANEL GHOST 256

Le **DREAMPANEL GHOST 256** est commandé par l'intermédiaire du Contrôleur Vidéo Digital **DREAMPANEL DV-384**, qui lui fournit les signaux de commande. Ces signaux transitent au travers du rack de distribution **DREAMPANEL PSX-32**, qui quant à lui assure l'alimentation électrique des **DREAMPANEL GHOST 256**.

La paramétrage de la position géographique du **DREAMPANEL GHOST 256** au sein d'un écran constitué de appareils est déterminé préalablement grâce au logiciel **DREAMPANEL MANAGER HD** de **AYRTON**.

Cette configuration est ensuite transférée dans le Contrôleur Vidéo Digital **DV-384**, de manière à gérer correctement l'écran en fonction de la taille et de la forme de l'écran qui auront été définies sur ce logiciel.

Le **DREAMPANEL GHOST 256** ne dispose donc d'aucun organe de contrôle ou de paramétrage propre, interne à l'appareil.

Prière de consulter les manuels d'utilisation des appareils suivants pour le paramétrage du **DREAMPANEL GHOST 256** :

- › Rack de distribution **AYRTON DREAMPANEL PSX-32**.
- › Contrôleur Vidéo Digital **AYRTON DREAMPANEL DV-384**.
- › Logiciel de configuration **AYRTON DREAMPANEL MANAGER HD**.

02. UTILISATION AVEC SIGNAL VIDÉO

Le signal vidéo reçu par le système **DREAMPANEL** n'est pas relié directement à chaque **DREAMPANEL GHOST 256**. Ce signal vidéo externe doit être délivré au contrôleur digital Vidéo **DREAMPANEL DV-384**, qui assure une remise en forme dans un protocole dédié afin de contrôler chaque **DREAMPANEL GHOST 256** constituant l'écran.

Le signal vidéo envoyé au système **DREAMPANEL** doit être de nature suivante :

- › connectique de type DVI (numérique) ou VGA (analogique).
- › Résolutions 640 x 480 pixels, 800 x 600 pixels ou 1024x 768 pixels exclusivement.
- › Fréquence de rafraîchissement 60 Hz, 75 Hz ou 85 Hz.
- › Couleurs vraies (3 x 8 bit)

03. CONSEILS

Ne branchez ou débranchez jamais aucun des câbles du système **DREAMPANEL** si les différents appareils de ce système sont sous tension !

Ceci est un risque important de causer une défaillance des appareils qui pourrait nécessiter leur réparation.



Lors de la mise en route du système **DREAMPANEL**, mettez toujours sous tension les différents éléments du système de la manière suivante :

- › Mettre sous tension d'abord le contrôleur digital vidéo **DREAMPANEL DV-384**
- › Mettre sous tension le système de contrôle « Media Server ».
- › S'assurer que les résolutions vidéo du **DREAMPANEL DV-384** et du Media Server » sont bien les mêmes. Dans le cas contraire, régler ces appareils à l'identique. C'est le « Media Server » qui doit s'adapter à la résolution réglée sur le **DREAMPANEL DV-384**, celui-ci ne disposant pas d'un ajustement automatique par rapport au signal vidéo qu'il reçoit.
- › Régler le « Média Server » pour qu'il envoie un NOIR sur le signal vidéo
- › Monter un par un chacun des disjoncteurs des différents racks de distribution **DREAMPANEL PSX-32** pour alimenter chaque colonne de **DREAMPANEL GHOST 256**
- › Effectuer un « REBOOT » sur le contrôleur **DREAMPANEL DV-384**
- › Le système est opérationnel, il est désormais possible d'envoyer des animations vidéo sur l'écran constitué de **DREAMPANEL GHOST 256**.

Pour l'extinction du système, couper les différents éléments dans l'ordre suivant :

- › Stopper les animations vidéo envoyées à l'écran **DREAMPANEL** par le système « Media Server »
- › Couper les disjoncteurs de chaque rack de distribution **DREAMPANEL PSX-32** de manière à couper l'alimentation des **DREAMPANEL GHOST 256**
- › Couper l'alimentation électrique des rack de distribution **DREAMPANEL PSX-32**
- › Couper l'alimentation du Contrôleur vidéo digital **DREAMPANEL DV384**
- › Éteindre le système « Media Server »

10. CARACTÉRISTIQUES TECHNIQUES

01. OPTIQUE

- › Angle de vision : 120°

02. SOURCE

- › LEDs RVB type PLCC-6
- › Résolution : 16 x 16 pixels
- › Distance entre pixel (pitch) : 23,44 mm
- › Nombre de pixels par dalle : 256
- › Densité de pixels/m² : 1820
- › Luminosité (nits ou cd/m²) : 5100
- › Durée de vie des sources (à 50% de luminosité) : 50 000 heures

03. IMAGE

- › Résolution maximale théorique de l'écran : 1024 x 768 pixels
- › Longueur maximale de l'écran : 24 m
- › Hauteur maximale de l'écran : 6 mètres (avec Tringles unitaires) ou 9 mètres (avec Cadres de fixation TOURING)

04. COULEURS

- › 16,7 millions
- › Contrôle de chaque couleur primaire sur 8 bit
- › Système de calibration pour une parfaite homogénéité des couleurs, réglé en usine

05. POSSIBILITÉS LOGICIELLES

- › Configuration géographique des **DREAMPANEL GHOST 256** via logiciel **DREAMPANEL MANAGER HD**
- › Sélection des différentes résolutions d'entrée vidéo du système via Contrôleur Vidéo Digital **DREAMPANEL DV-384**
- › Test des **DREAMPANEL GHOST 256** via Contrôleur Vidéo Digital **DREAMPANEL DV-384**
- › Affichage d'identification des **DREAMPANEL GHOST 256** via Contrôleur Vidéo Digital **DREAMPANEL DV-384**
- › Affichage de la version de logiciel des **DREAMPANEL GHOST 256** via Contrôleur Vidéo Digital **DREAMPANEL DV-384**
- › Mise à jour de la version de logiciel des **DREAMPANEL GHOST 256** via Contrôleur Vidéo Digital **DREAMPANEL DV-384**
- › Entrée vidéo du Contrôleur Vidéo Digital **DREAMPANEL DV-384** via connecteurs DVI ou VGA
- › Système **DREAMPANEL** complet compatible avec tous les systèmes de diffusion vidéo de médias (Media Server) qui autorisent un re-dimensionnement d'image (fonction « SCALING »), ainsi que la possibilité d'effectuer des rotations de l'image

06. CONTRÔLE

- › Connecteurs d'entrée/sortie multifonction type SubD-15

07. ALIMENTATION

- › 48 Volts DC
- › Consommation : 80 Watts
- › Alimentation fournie par câble multifonction spécifique **AYRTON**
- › Connecteur de sortie sur le **DREAMPANEL GHOST 256** pour raccorder en série jusqu'à 8 appareils sur une même ligne

08. SYSTÈME DE REFROIDISSEMENT

- › Convection naturelle, avec système de protection thermique intégré

09. MÉCANIQUE

- › Corps résistant en polycarbonate classe V0 auto-extinguible retardant au feu
- › Construction favorisant une transparence partielle de l'appareil
- › Indice de protection IP65
- › Finition extérieure : transparent

10. CARACTÉRISTIQUES TECHNIQUES



10. CHAMPS D'APPLICATION

- › Installation en suspension pour la réalisation d'écrans vidéo
- › **DREAMPANEL GHOST 256** peut être installé en suspension sous un élément mécanique (structure aluminium, poutre, etc...) horizontal résistant au poids des appareils, pour la constitution d'écrans vidéo de taille et de formes variées
- › 2 options de montage proposées, utilisables en intérieur uniquement :
 - › **Option 1** : une tringle de suspension optionnelle est utilisée pour suspendre et fixer les GHOST 256 (référence 027280 : **TRINGLE DE SUSPENSION UNITAIRE POUR DREAMPANEL GHOST 256**)
 - › **Option 2** : un cadre de fixation optionnel prévu pour installer 8 DREAMPANEL GHOST 256 (référence 027285 : **CADRE DE FIXATION TOURING POUR 8 DREAMPANEL GHOST 256**)
- › 4 Pattes de fixation sont prévues sur le DREAMPANEL GHOST 256 pour la fixation des diverses options de fixation
- › La hauteur d'écran maximale est limitée à 6 mètres (si assemblage avec Tringles unitaires), ou 9 mètres (si assemblage avec Cadres de fixation TOURING)
- › L'installation de panneaux modulaires vidéo **DREAMPANEL GHOST 256** à l'extérieur nécessite la réalisation par l'installateur d'une structure de fixation sur mesure adaptée aux contraintes du lieu d'installation.

11. PARAMÈTRES D'UTILISATION

- › Position de travail : verticale
- › Température ambiante maximale (Ta Max) : 40°C (104°F)
- › Température ambiante minimale (Ta Min) : -5°C (23°F)
- › Taux d'humidité maximum : 75% à 25°C, 50% à 40°C

12. CONFORMITÉ

- › UE (CEM) : EN50081-1, EN5082-1
- › UE (sécurité électrique) : EN60598-1, EN60598-2-17

13. DIMENSIONS

- › Taille : 375 x 375 mm
- › Épaisseur : 40 mm

14. POIDS

- › DREAMPANEL GHOST 256 : 1,9 Kg
- › TRINGLE DE SUSPENSION POUR DREAMPANEL GHOST 256 : 0,2 Kg
- › CADRE DE FIXATION POUR 8 DREAMPANEL GHOST 256 : 5 Kg

15. CODE PRODUIT

- › 027230 : DREAMPANEL GHOST 256

16. ACCESSOIRES

- › 027280 : TRINGLE DE SUSPENSION UNITAIRE POUR DREAMPANEL GHOST 256
- › 027282 : CADRE DE FIXATION TOURING POUR 8 DREAMPANEL GHOST 256

- › 027283 : KIT DE FIXATION MÂLE POUR TRINGLE DE SUSPENSION UNITAIRE (1 Pièce)
- › 027283F : KIT DE FIXATION FEMELLE POUR TRINGLE DE SUSPENSION UNITAIRE (1 Pièce)
- › 027284 : COLLIER DE SUSPENSION POUR CADRE TOURING (1 Pièce)
- › 027285 : BARRE DE SUSPENSION 0,75M POUR ÉCRAN DREAMPANEL GHOST 256
- › 027286 : BARRE DE SUSPENSION 1,5M POUR ÉCRAN DREAMPANEL GHOST 256
- › 027289 : BOUCHON ENJOLIVEUR POUR BARRE DE SUSPENSION (1 Pièce)
- › 027299 : BOUCHON D'ÉTANCHÉITÉ SUB-D15M POUR DREAMPANEL GHOST 256
- › 027271 : CÂBLE DE LIAISON SUB-D15 M/F POUR DREAMPANEL GHOST 256
- › 027274 : CÂBLE D'ADAPTATION DÉPART DE LIGNE A1-HC7M VERS SUB-D15F 0,5MT
- › 077210U : CÂBLE MULTIFONCTION UL A1-HC7 M/F 1MT
- › 077220U : CÂBLE MULTIFONCTION UL A1-HC7 M/F 2MT
- › 077250U : CÂBLE MULTIFONCTION UL A1-HC7 M/F 5MT
- › 077260U : CÂBLE MULTIFONCTION UL A1-HC7 M/F 10MT
- › 077270U : CÂBLE MULTIFONCTION UL A1-HC7 M/F 25MT

17. CONTRÔLEURS

- › 027820 : DREAMPANEL DV-384 - DIGITAL VIDEO CONTROLLER
- › 027840 : DREAMPANEL PSX-32 - DISTRIBUTION RACK

18. LOGICIEL DE CONFIGURATION

- › 027880 : DREAMPANEL MANAGER HD

11. ENTRETIEN ET MAINTENANCE

01. GÉNÉRALITÉS

L'entretien et la maintenance de votre **DREAMPANEL GHOST 256** doit être réalisé par une personne qualifiée et habilitée à effectuer ce type d'intervention. Votre **DREAMPANEL GHOST 256** demande un entretien régulier dont la fréquence dépend essentiellement de l'environnement et des conditions d'utilisation.

Une utilisation intensive dans un milieu poussiéreux, ou l'emploi d'un générateur de fumée, de brouillard ou de mousse provoquera des perturbations de fonctionnement qui peuvent entraîner une surchauffe et occasionner des dégâts qui ne sont pas pris en charge par la garantie.

11. ENTRETIEN ET MAINTENANCE



ATTENTION !

Mettez le système DREAMPANEL complet hors tension avant toute intervention de nettoyage du DREAMPANEL GHOST 256.

Nettoyage de la surface du DREAMPANEL GHOST 256
Nettoyez la surface de l'appareil avec un chiffon doux légèrement humide.

Les détergents et tous les produits de nettoyage agressifs tels que ceux à base d'alcool ou d'eau de Javel sont à proscrire, de même que les produits contenant du silicone ou dérivés.

Le DREAMPANEL GHOST 256 n'est pas prévu pour être nettoyé en utilisant les systèmes de lavage à eau à haute pression.

02. SURVEILLANCE

Votre installation doit faire l'objet d'une vérification régulière effectuée par un organisme agréé. En outre, vous devez faire vérifier chaque année les points suivants par une personne qualifiée :

Les pièces mécaniques ne doivent présenter aucune trace d'usure ou de déformation.

Les câbles électriques ne doivent présenter aucune trace d'usure, de surchauffe, d'entailles ou d'épissures.

Le support sur lequel est installé le DREAMPANEL GHOST 256 ne doit présenter aucune déformation ou signe de faiblesse.

Dans le cadre d'une installation sur un mur, la fixation des DREAMPANEL GHOST 256 ne doit présenter aucun jeu, anomalie ou présence de corrosion pouvant compromettre la sécurité de la fixation.

12. MISE À JOUR DU LOGICIEL

Le DREAMPANEL GHOST 256 est prévu pour recevoir une mise à jour du logiciel aisée, sans devoir modifier l'installation existante.

Le démontage des appareils n'est aucunement nécessaire.

Pour effectuer cette opération, le système complet DREAMPANEL, incluant tous les contrôleurs, doit être opérationnel.

La mise à jour du logiciel du DREAMPANEL GHOST 256 s'effectue à partir du logiciel de configuration DREAMPANEL MANAGER HD de AYRTON, qui requiert l'utilisation d'un ordinateur de type PC (sous environnement WINDOWS XP) disposant d'une liaison USB ou ETHERNET.

Pour toute information concernant la mise à jour du logiciel du DREAMPANEL GHOST 256, veuillez consulter les manuels d'utilisation des produits AYRTON suivants :

- › Contrôleur Vidéo Digital AYRTON DREAMPANEL DV-384
- › Logiciel AYRTON DREAMPANEL MANAGER HD

L'utilisation de cette fonctionnalité requiert la connaissance d'un code d'accès, ceci afin de garantir la parfaite maîtrise de cette procédure. Seules les personnes formées par AYRTON sont habilitées à effectuer cette opération. Merci de contacter

votre revendeur AYRTON si vous devez procéder à une mise à jour du logiciel de vos DREAMPANEL GHOST 256.

13. GARANTIE

Ce produit est garanti contre tout vice de fabrication pendant la durée de une (1) année à compter de la date d'achat de l'appareil.

Cette garantie ne couvre pas l'usure normale de l'appareil engendrée par son utilisation, tels que les rayures ou les traces de chocs. De même, tout dommage causé à l'appareil par une utilisation abusive de celui-ci ou en dehors des conditions d'utilisation de ce présent manuel. n'est pas pris en charge par la garantie.

Toute modification de l'appareil entraîne la nullité de la garantie. Le DREAMPANEL GHOST 256 est un appareil dont le corps est hermétiquement scellé, ce qui garantit son étanchéité. Toute tentative d'ouverture de cet appareil l'endommagera irrémédiablement et annule la garantie.

AYRTON ne pourra en aucun cas être tenu pour responsable des dommages causés à ce matériel et/ou à toute personne si l'installation de ce produit et/ou son utilisation ne sont pas conformes aux directives de ce présent manuel d'utilisation. Dans ces cas, seule la responsabilité de l'installateur et/ou de l'utilisateur pourra être engagée.

14. NOTES PERSONNELLES

Cet emplacement est dédié à la saisie de vos notes personnelles se référant à DREAMPANEL GHOST 256.

12. MISE À JOUR DU LOGICIEL



Lined area for personal notes with horizontal yellow lines.

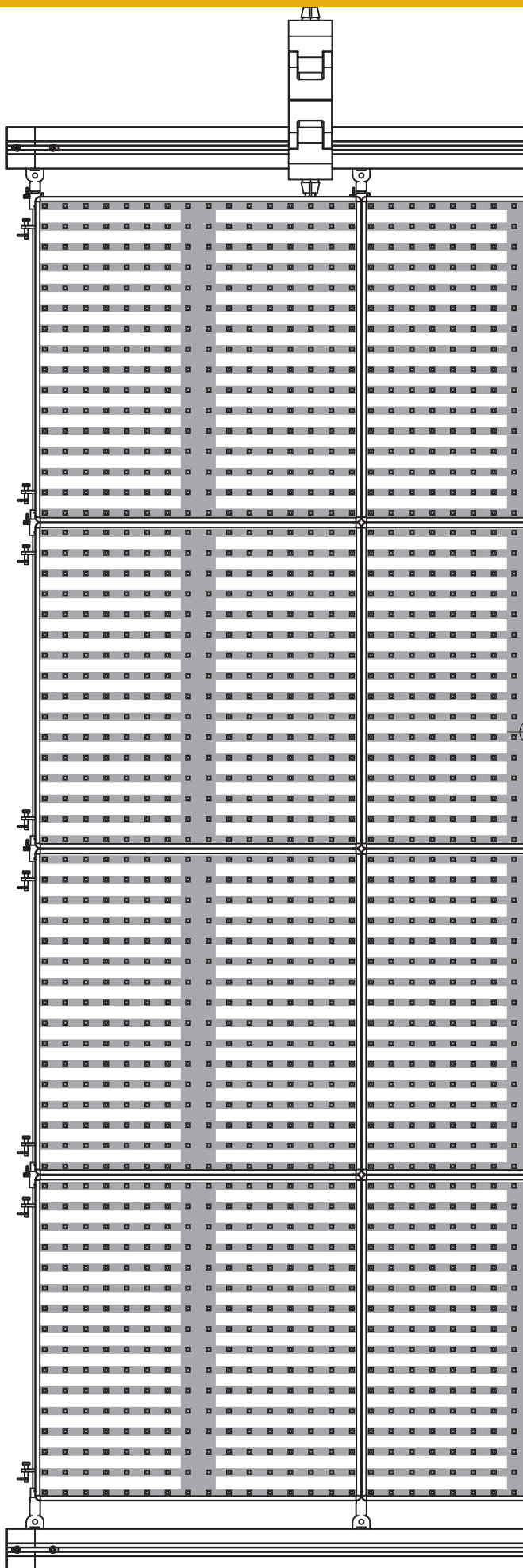

14. NOTES PERSONNELLES



NOTES PERSONNELLES

Lined area for personal notes with horizontal lines.

14. NOTES PERSONNELLES

Area containing horizontal yellow lines for user notes.

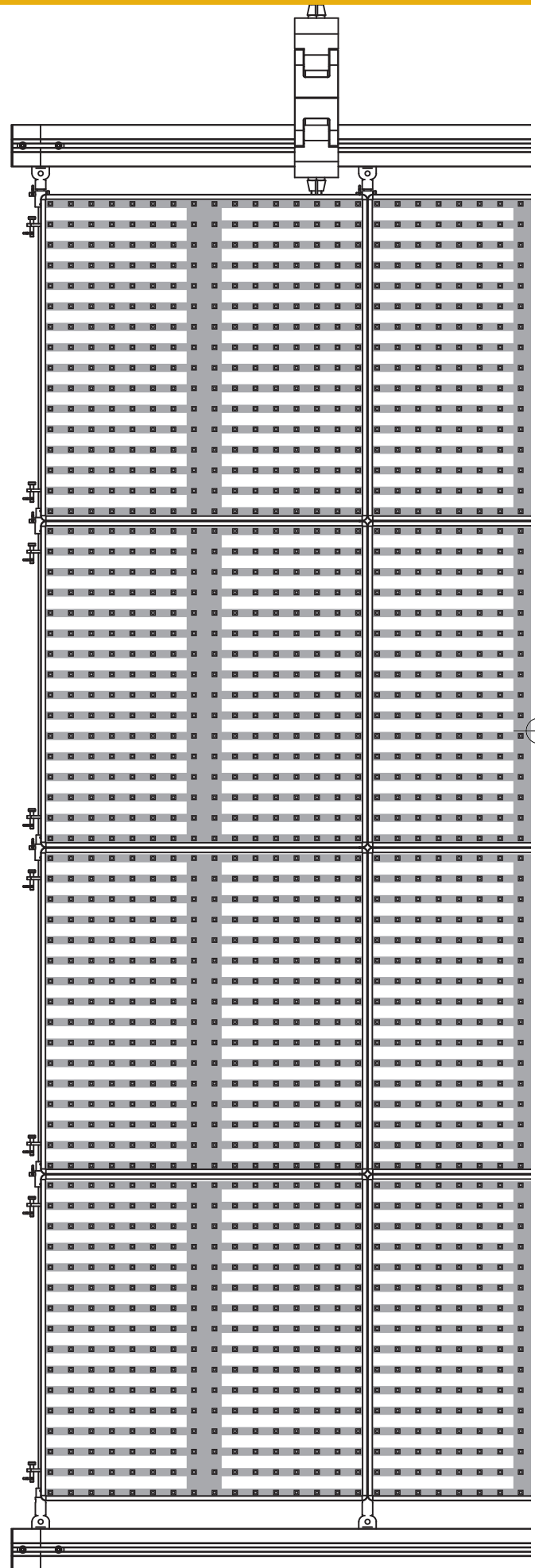

14. NOTES PERSONNELLES